

BENCHMARK™

BG4500i



MANUAL



This product is supported by **Midland Power**. Contact us directly for assistance and warranty help. Do not return this product to store.

You must register online for your warranty to be valid. It only takes a minute, do it now while you still have your purchase receipt.

Register Your Product Online

[www.benchmark.midlandpowerinc.com/
register-warranty](http://www.benchmark.midlandpowerinc.com/register-warranty)



Support for your product is available online, including parts, service center locations, and live expert advice.

Visit us online at

www.benchmark.midlandpowerinc.com



Or call us anytime at **1-877-528-3772**.

Thanks for choosing the BG4500i!

You're excited to get started, we'll keep this brief.

READ THIS ENTIRE GUIDE BEFORE USING THIS PRODUCT AND SAVE FOR LATER USE.

This user guide contains important instructions including safety, setup, operation, and maintenance that must be followed. All information in this guide is based on information available at the time of print. This guide or revised editions can be found on our website for download. No part of this publication may be reproduced without written permission.



THIS PRODUCT MEETS ALL CERTIFICATION REQUIREMENTS FROM:



The engine exhaust from this product contains chemicals known to cause cancer, birth defects or other reproductive harm.



©2022 Benchmark. All Rights Reserved.

BG4500i_Manual_EN_2022-08-09

TABLE OF CONTENTS

1. Safety	1
2. Learn About Your Generator	5
2.1 Component Identification	5
2.2 Control Panel	6
2.3 Control Functions	7
2.4 Make Sure You Have Everything	9
3. Pre-Operation Check	10
4. Starting the Engine	15
5. Generator Use	20
5.1 Output, Overload, and Oil Alert Indicator	20
5.2 DC Applications	21
5.3 AC Applications	22
5.4 AC Parallel Operation	23
5.5 Extending the Handle	24
6. Stopping the Engine	25
7. Maintenance	26
7.1 Maintenance Schedule	27
7.2 Changing the Oil	28
7.3 Cleaning the Air Filter	30
7.4 Spark Plug Service	31
7.5 Spark Arrester Maintenance	32
7.6 Fuel Filter Maintenance	33
7.7 How To Sync A New Remote (Remote Pairing)	34
7.8 Charging the Onboard Li-ion Battery	35
7.9 Replacing the Battery	36
7.10 Emission Control System	37
8. Transportation & Storage	39
9. Troubleshooting	41
10. Technical Specifications	43
11. Wiring Diagram	44
12. Appendix	45
13. Limited Warranty	46

1. SAFETY

⚠ DANGER	
Using a generator indoors CAN KILL YOU IN MINUTES . Generator exhaust contains carbon monoxide. This is a poison you cannot see or smell.	
 <p>NEVER use inside a home or garage, EVEN IF doors and windows are open.</p>	 <p>Only use OUTSIDE and far away from windows, doors, and vents.</p>
Avoid other generator hazards. READ MANUAL BEFORE USE.	

⚠ DANGER!

Using a generator indoors can kill you in minutes.

Generator exhaust contains carbon monoxide. This is a poison that you cannot see or smell.

NEVER use inside a home or garage.

⚠ WARNING!

This product can expose you to chemicals including carbon monoxide, which is known to the State of California to cause cancer and birth defects or other reproductive harm. For more information go to www.P65Warnings.ca.gov

1.1 OPERATOR SAFETY

⚠ WARNING!

- Always perform an oil, fuel and air filter check before starting the engine.
- Properly clean and maintain the equipment.
- Operate the generator according to instructions for safe and dependable service.
- Before operating the generator, read the user guide carefully. Otherwise, personal injuries or equipment damage may result.
- Never run the generator in an enclosed area to avoid harm from exhaust emissions of a poisonous carbon monoxide gas.
- Pay attention to the warning labels. The engine exhaust system will become heated during operation and remain hot immediately after the engine is stopped.

- Gasoline is a highly flammable and explosive liquid. Refuel in a well ventilated area with the engine stopped.
- Use of gasoline with an ethanol content greater than 10% can damage the engine and fuel system and will void the manufacturer's warranty.
- When refueling the generator, keep it away from cigarettes, open flames, smoke and/or sparks.
- Place the generator at least 3 feet away from buildings or other equipment during operation.
- Run the generator on a level surface. Tilting the generator may result in fuel spills.
- Do not touch the spark plug while the engine is operating or shortly after the engine has been shut down.
- Know how to stop the generator quickly and understand operation of all the controls. Never permit anyone to operate the generator without proper instructions.
- Keep children, pets and machinery with rotating parts away during operation.
- Do not operate the generator in rain or snow.
- Do not allow any moisture to come in contact with the generator.

1.2 AC SAFETY

⚠ WARNING!

Before connecting the generator to an electrical device or power cord:

- Make sure that everything is in proper working order. Faulty devices or power cords can lead to an electrical shock.
- Turn off the generator immediately if the device begins to operate abnormally. Then disconnect the device and investigate the problem.
- To prolong engine life, do not exceed the rated running wattage.
- Keep away from other electric cables or wires.
- Make sure that the electrical rating of the device does not exceed that of the generator. If the power level of the device is between the maximum output power and the running power of the generator, the generator should not be used for more than 30 minutes.
- When an extension cable is required, be sure to use a tough rubber sheathed flexible cable (according to IEC245 or equivalent standards). The maximum length of the extension cable: 196 feet (60 meters) for cable of 15.5 gauge (1.5mm²); 328 feet (100 meters) for cable of 13.25 gauge (2.5mm²).

- Connections for standby power to a building's electrical system must be done by a qualified electrician and must comply with all applicable laws and electrical codes. Improper connections may cause serious injuries to electrical workers during a power outage, and when the utility power is restored, the generator may explode or cause fires. The generator shall be connected through transfer equipment that switches all conductors other than the equipment grounding conductor. The frame of the generator shall be connected to an approved grounding electrode.
- For power outages, permanently installed stationary generators are better suited for providing backup power to the home. Even a properly connected portable generator can become overloaded. This may result in overheating or stressing the generator components, possibly leading to a generator failure.
- This unit is floating neutral. The generator (stator winding) is isolated from the frame and from the AC receptacle ground pin.
- Electrical devices that require a grounded receptacle pin connection will not function if the receptacle ground pin is not functional.

1.3 MAINTENANCE SAFETY

⚠ WARNING!

- After any maintenance is performed, wash immediately using soap and clean water because repeated exposure to lubricant may cause skin irritation.
- Do not clean the filter element with flammable liquids like gasoline because an explosion may occur.
- Allow the generator set to cool down and turn off the engine before performing any maintenance. Failure to do so can cause severe personal injury or death.
- Always wear safety glasses when cleaning the generator set with air.
- Do not clean the generator set with a pressure washer because it can damage the generator set.
- When working with batteries, ventilate the area, use safety glasses, do not smoke. Always disconnect the negative first and reconnect it last.
- Use rubber gloves when coming into contact with engine oil.
- Always stop the generator set before removing the oil filler cap.
- Only qualified maintenance personnel with knowledge of fuels, electricity, and machinery hazards should perform maintenance procedures.

1.4 OTHER SAFETY TIPS

⚠ WARNING ⚠
AVERTISSEMENT

 **TOXIC FUMES HAZARD.** Running engines give off carbon monoxide, an odourless poisonous gas that can cause nausea, fainting, or death. Do not start engine indoors or in an enclosed area, even if the windows and doors are open.

DANGER TOXIQUE. Faire fonctionner un moteur dégage de l'oxyde de carbone, un gaz inodore toxique qui peut provoquer la nausée, évanouissement ou la mort. Ne démarrer pas le moteur à l'intérieur ou dans une espace clos, meme si les fenêtres et les portes sont ouvertes.

⚠ WARNING!

- To avoid breathing in poisonous carbon monoxide from the exhaust gases, adequate ventilation should be provided if the generator set is running in a partially enclosed space.
- If the generator set is stored outdoors, check all the electrical components on the control panel before each use. Moisture can damage the generator and can lead to an electric shock.
- Do not connect an extension to the exhaust pipe.
- Generators vibrate in normal use. During and after the use of the generator, inspect the generator as well as extension cords and power supply cords connected to it for damage resulting from vibration. Have damaged items repaired or replaced as necessary. Do not use plugs or cords that show signs of damage such as broken or cracked insulation or damaged blades.
- If you start to feel sick, dizzy, or weak after the generator has been running, move to fresh air **RIGHT AWAY**. See a doctor. You could have carbon monoxide poisoning.

2. LEARN ABOUT YOUR GENERATOR

This section will show you how to identify key parts of your generator. Going over the terminology below will make sure we're on the same page.

2.1 COMPONENT IDENTIFICATION

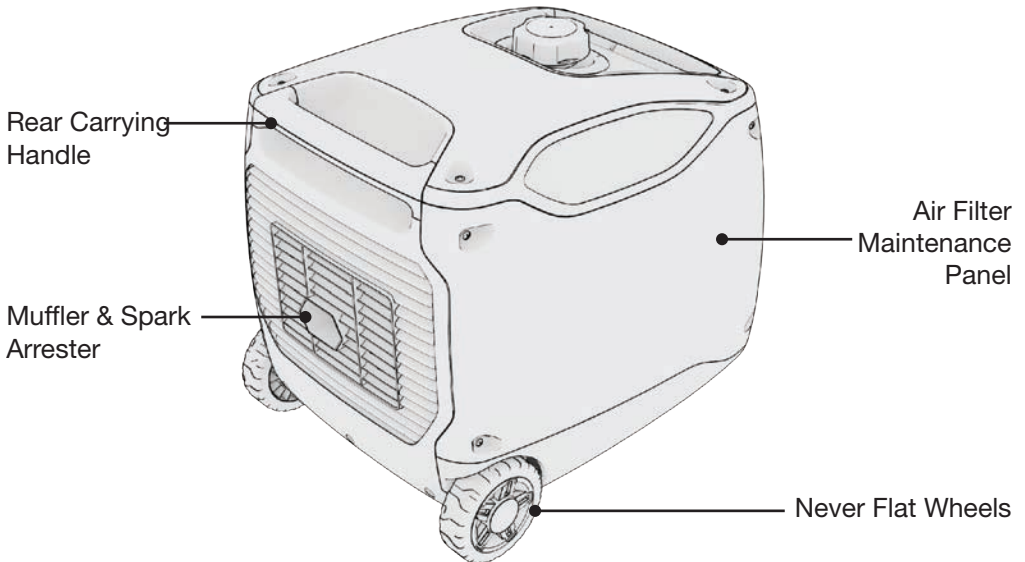
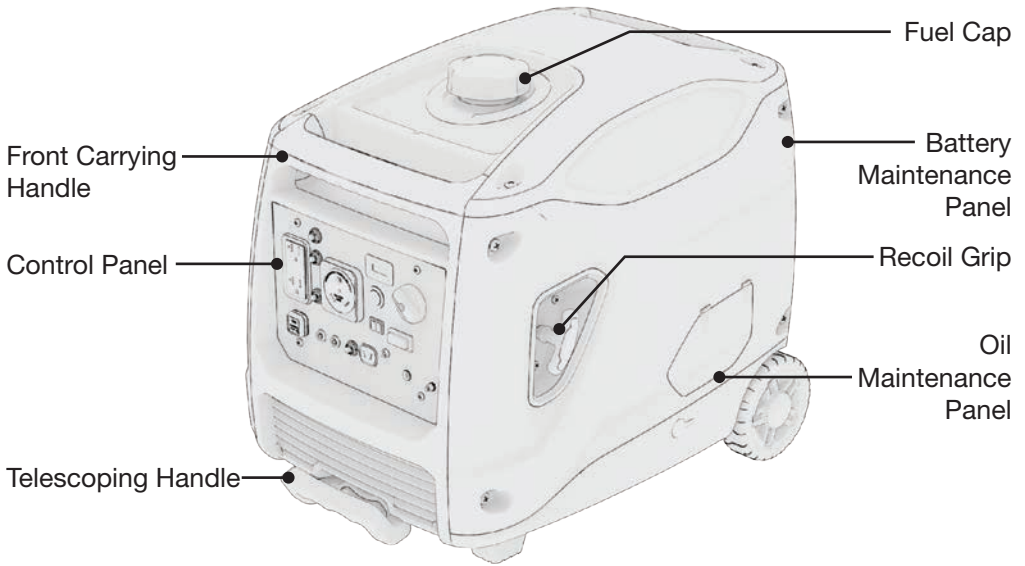

2.2 CONTROL PANEL

BG4500i

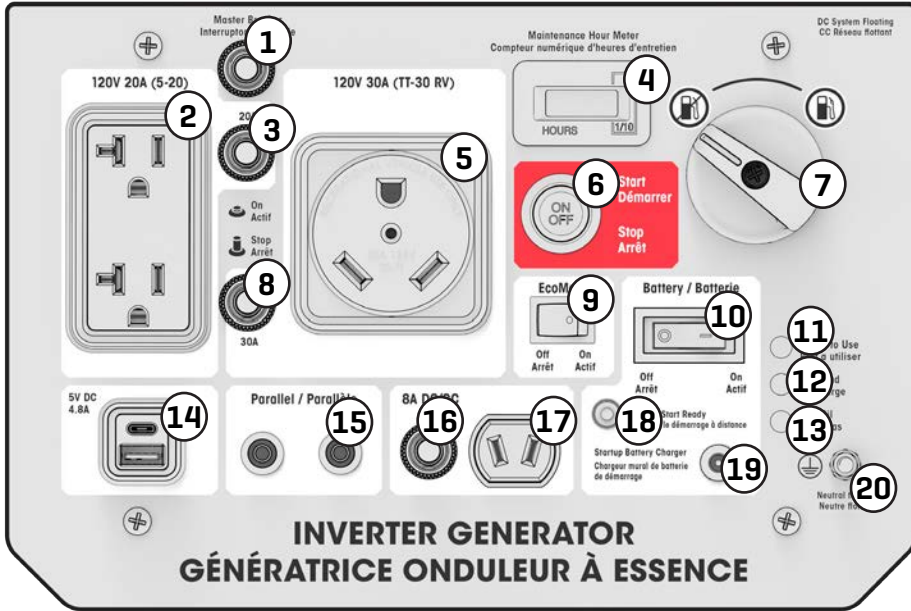

1. Master Breaker
2. 120V 20A (5-20) Outlet
3. 20A AC Breaker
4. Hour Meter
5. 120V 30A (TT-30) Outlet
6. Electric Start Button
7. Fuel Valve
8. 30A AC Breaker
9. EcoMode
10. Battery Power Switch
11. Ready to Use Indicator
12. Overload Indicator
13. Low Oil Indicator
14. 5V 4.8A USB-C and USB-A Ports
15. Parallel Ports
16. 8A DC Breaker
17. 12V 8A DC Outlet
18. Remote Start Ready Indicator
19. Onboard Battery Charging Port
20. Ground Terminal

2.3 CONTROL FUNCTIONS

AC Circuit Breakers

- While the generator is running, the breakers should be put in the ON position.
- If the current has exceeded its limits it will automatically pop out to the OFF position. Reduce the electrical load on the generator and push the button back to the ON position.

Battery Charging Port

- When the generator will be stored for an extended period of time plug the battery charger into a 120V outlet every two months to top up the battery and prolong its life.

Battery Power Switch

- Disconnects the circuit to the electric start battery to reduce battery drain while not in use.

DC Circuit Breakers

- The DC circuit breaker automatically shuts off when the charging circuit is overloaded.
- If the current has exceeded its limits the breaker will automatically pop out to the OFF position. Reduce the electrical load on the generator and push the button back to the ON position.

Hour Meter

- Display shows total run time. Use this to perform maintenance at the proper intervals according to the 'Maintenance Schedule' section of this manual.

Display Code	Description
P-25	Generator has reached 25 hours of use.
P-50	Generator has reached 50 hours of use.
P100	Generator has reached 100 hours of use.

NOTE

- If the display code lasts more than 6 minutes, restart the generator to clear it.

EcoMode (Economy Control Switch)

- Turning EcoMode to ON is recommended for minimizing fuel

consumption. In this mode the engine will dynamically meet the demand of the current electrical load and will automatically go into an idle state if all electrical loads are disconnected.

- Before connecting or removing a high load device to the generator, turn EcoMode to OFF until that device has reached running power.
- When EcoMode is OFF, the engine runs at full speed.

Ground Terminal

⚠ WARNING!

Before using the ground terminal consult a qualified electrician, electrical inspector, or local agency having jurisdiction for local laws and codes that apply to the intended use of the generator.

- The ground terminal is connected to the non-current carrying metal parts (such as the fuel tank), the frame, and the ground terminals of the AC outlets. Floating Neutral.

AC Parallel Ports

- These ports allow two approved i-Series inverter generators to be connected for additional power. The parallel kit is an optional accessory. To purchase, contact your local Home Hardware store or visit us online.

Low Oil Indicator Light

- The oil alert system is designed to prevent engine damage caused by an insufficient amount of oil in the crankcase. Before the oil level in the crankcase reaches an unsafe limit, the oil alert system will automatically shut down the engine (the battery power switch remains in the ON position).
- If the oil alert system shuts down the engine, the low oil indicator light (red) will turn on. Check the engine oil level.

Output and Overload Indicator

- In normal operation, the green output indicator light (READY TO USE) will remain on.
- If the generator is overloaded (producing more than running wattage) or a connected appliance has short-circuited, the output indicator light will turn off and the overload indicator light will turn on.

Electric Start

- One touch start and stop electric start.

Remote Ready Indicator

- Lights up green when the generator is ready to be remotely started.
Start your generator from up to 100 feet away with the remote.

2.4 MAKE SURE YOU HAVE EVERYTHING

Make sure your generator has everything listed in the table below.

Part Name	Quantity
Inverter Generator	1
User Guide	1
Spark Plug Wrench	1
Oil Funnel	1
Electric Start Battery	1
Starting Battery Wall Charger	1
Maintenance Screwdriver	1
Remote	1

3. PRE-OPERATION CHECK

Set the generator on a level surface and turn the fuel valve to closed.

3.1 ADD OIL

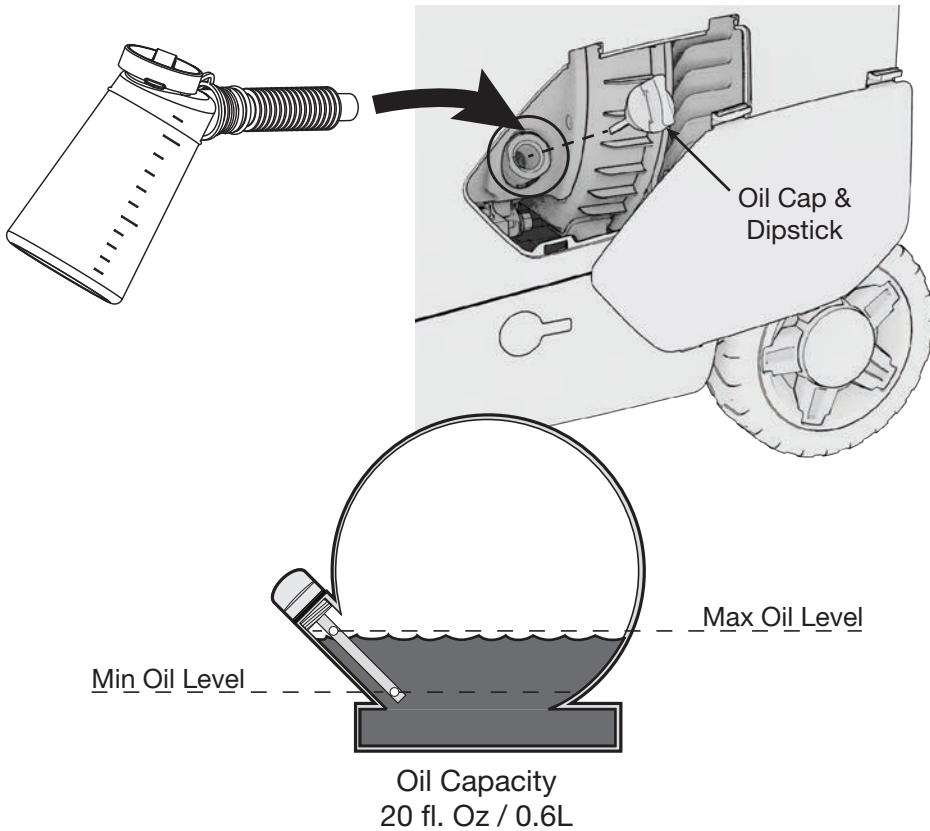

1. Remove the oil maintenance panel.
2. Unscrew the oil dipstick and wipe it off.
3. Remove the dipstick and fill the oil to the maximum oil mark. Check the oil level by reinserting the dipstick *without* rethreading it.
4. Reinsert the dipstick and tighten securely. Replace the oil maintenance panel and screws.

NOTE

- SAE 10W-30 or SAE Synthetic 5W-30 is recommended for general use.
- Use of synthetic oil does not change maintenance intervals.
- Oil Capacity: 20 fl. oz. / 0.6 L
- DO NOT OVERFILL.

Effective Viscosity Range of Engine Oils

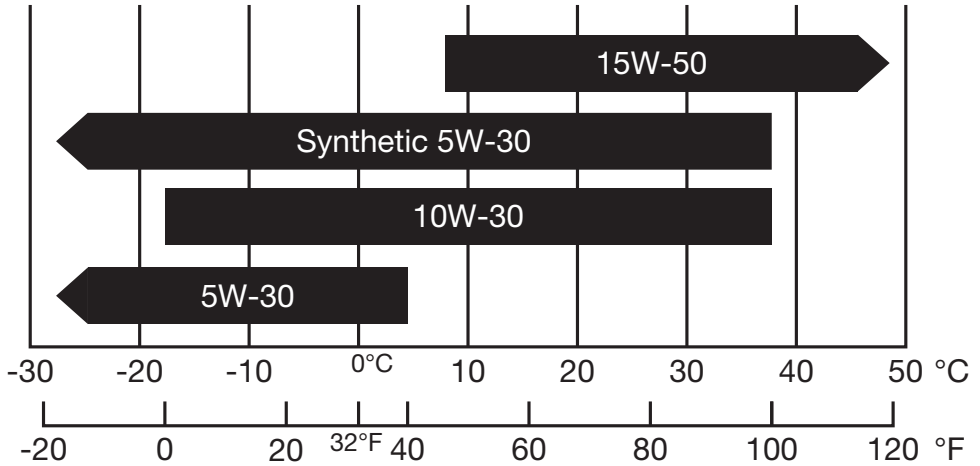

- Do not tilt the generator when adding engine oil. This could result in overfilling and damage to the engine.
- Use high quality 4-stroke engine oil, certified to meet or exceed API standard SG, SF, SAE ratings with strong detergents. Using non-detergent or 2-stroke oil could shorten the engine's working life.
- Do not mix different engine oils.
- Handle and store the engine oil with care, avoid getting dirt or dust into the engine oil.
- Before the engine oil falls below the safety margin, the low oil alert system will automatically shut off the engine. The low oil light will turn on.
- To avoid the inconvenience of unexpected engine shutoff, check the oil level as often as possible.

3.2 ADD FUEL

⚠ DANGER! ⚠

Gasoline is highly flammable and explosive under certain conditions. Refuel in a well-ventilated area with the engine stopped. Do not smoke or allow open flames or sparks in the area where the generator is being refueled or where gasoline is stored. Do not overfill the tank. Be careful not to spill fuel when refueling. Wipe up any spilled gasoline and let the area dry before starting the engine.

Gasoline substitutes such as gasohol are not recommended. They may be harmful to the fuel system components.

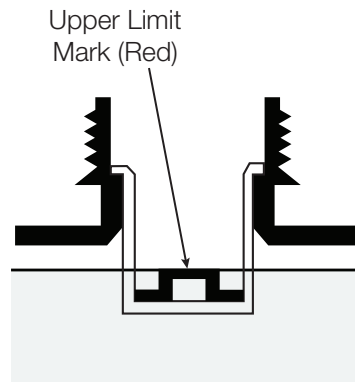
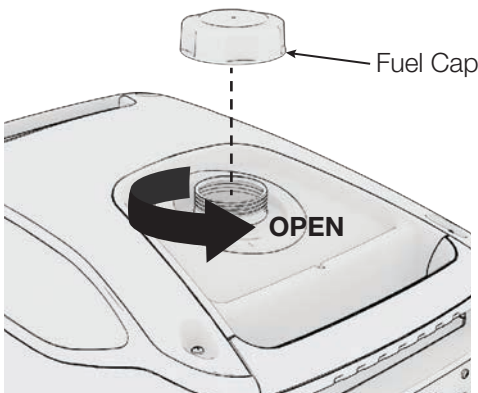

Fuel Capacity: 3.2 Gal / 12 L

NOTE

- Use of gasoline with an ethanol content greater than 10% can damage the engine and the fuel system and will void the manufacturer's warranty.
- Only use unleaded gasoline (Octane 85 or higher).
- Never use stale or contaminated gasoline, or an oil/gasoline mixture.
- Avoid getting dirt or water into the fuel tank.
- Do not use a mixture of gasoline containing methanol. This will cause serious damage to the engine.

3.3 CHECK THE AIR FILTER

Examine the air filter before your first use. Check the maintenance section for a complete cleaning guide.

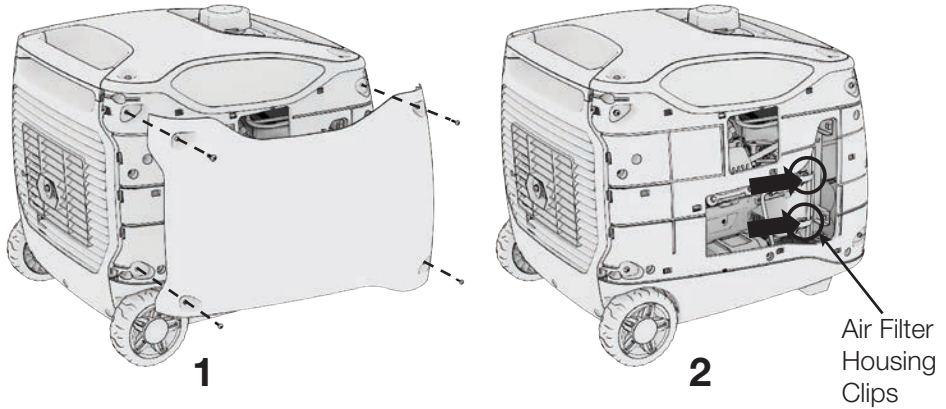

1. Unscrew and remove the air filter maintenance panel.
2. Undo the clasps and remove the paper air filter.
3. If dirty clean the dirt/dust out with compressed air.
4. Insert filter back into air filter housing and secure clasps.

NOTE

- Running the engine without the air filter or a dirty air filter will quickly degrade the engine.

3.4 CONNECT THE LI-ION BATTERY

⚠ WARNING!

The improper use of a lithium-ion battery can cause battery damage and/or endanger personal safety. Please read carefully, use correctly and take precautions. Do not expose to extreme temperatures. Users must not dismantle or service. Do not dispose in household trash. Dispose and transport according to local lithium-ion battery guidelines.

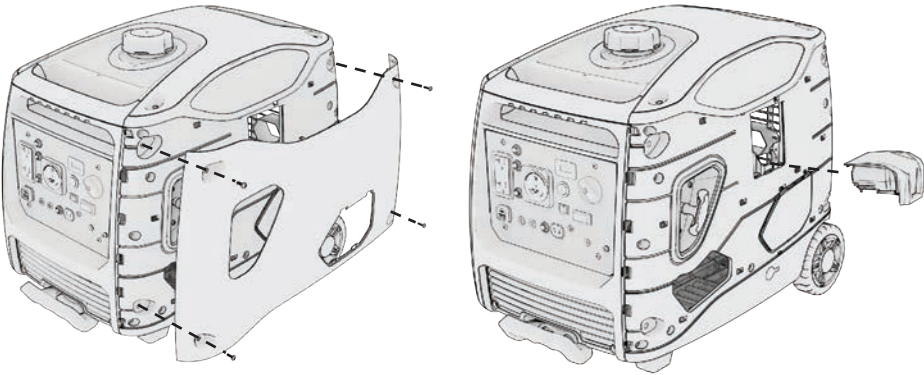



1. Loosen the four screws of the battery maintenance cover and remove it.
2. Slide the battery into place until it clicks and replace the cover.

NOTE

- Be sure to connect the battery to the generator set before operation.

4. STARTING THE ENGINE

⚠ DANGER	
Using an engine indoors CAN KILL YOU IN MINUTES . Engine exhaust contains carbon monoxide. This is a poison you cannot see or smell.	
	
NEVER use inside a home or garage, EVEN IF doors and windows are open.	Only use OUTSIDE and far away from windows, doors, and vents.
Avoid other engine hazards. READ MANUAL BEFORE USE.	

⚠ DANGER! ⚠

Using a generator indoors WILL KILL YOU IN MINUTES.

Generator exhaust contains high levels of carbon monoxide (CO), a poisonous gas you cannot see or smell. If you can smell the generator exhaust you are breathing CO. Even if you cannot smell the exhaust, you could be breathing CO.

NEVER use a generator inside a home, garage, crawlspace, or other partly enclosed area, deadly levels of carbon monoxide can build up in these areas. Using a fan or opening windows and doors will NOT supply enough fresh air.

ONLY use a generator outdoors and far away from open windows, doors, and vents. These openings can pull in generator exhaust. Even when you use a generator correctly, CO may leak into the home. ALWAYS use a CO alarm in your home.

If you start to feel sick, dizzy, or weak after the generator has been running, move to fresh air RIGHT AWAY and seek medical attention. You could have carbon monoxide poisoning. Never run the generator in an enclosed or even partially enclosed area where people may be present.

4.1 STARTING YOUR GENERATOR

⚠ WARNING!

Before using the generator, a ground wire may need to be connected to the ground terminal. The terminal is located on the front panel. Before using the ground terminal consult a qualified electrician.

NOTE

- Shipping restrictions for li-ion batteries require the batteries to be shipped at a low state of charge. It is recommended to manually recoil start the generator when starting the first time.
- If there is no battery in the generator or the battery has died, the generator can only be started using the recoil method. If there is a battery and it is drained, running the generator will slowly recharge the battery.

4.1.1 Remote Start

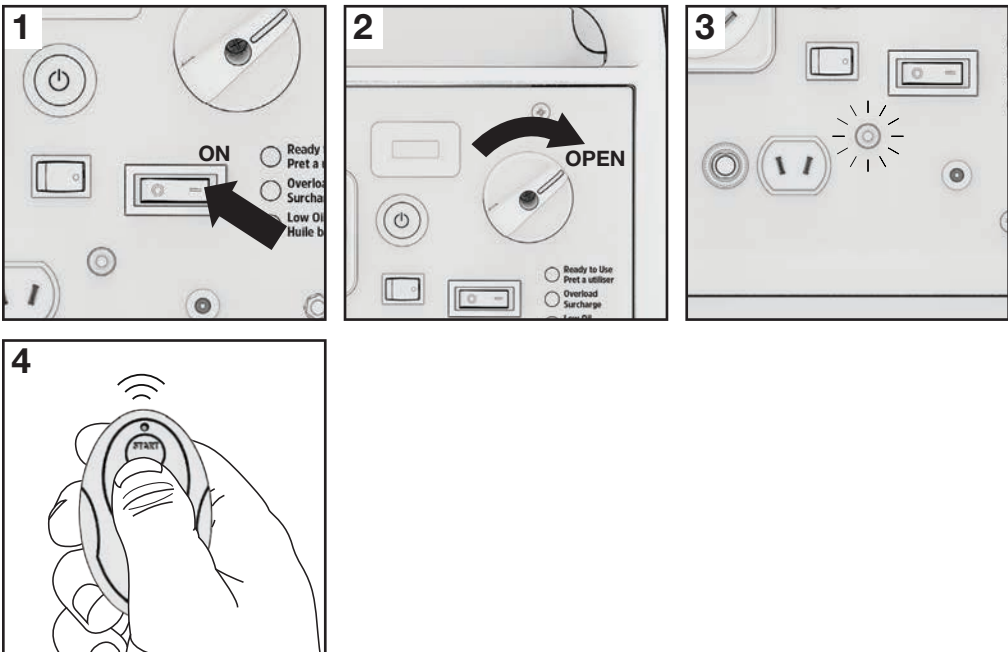

1. Push the battery power switch to ON.
2. Rotate the fuel valve to OPEN.
3. Check the Remote Start Ready light is on. Generator will remain in remote start standby mode for 10 days.
4. Press the START button for no more than 2 seconds to fire up the generator. If it does not start after 5 attempts consult the troubleshooting chapter.

NOTE

- The life expectancy for the remote control battery is two years. When the battery dies, unscrew the back of the remote to replace it.

4.1.2 Electric Start

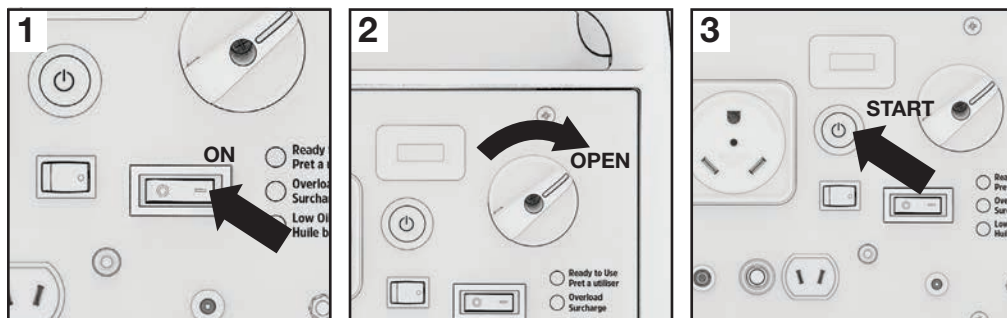

1. Push the battery power switch to ON.
2. Rotate the fuel valve to OPEN.
3. Press and hold the START button for no more than 2 seconds then release it. If it does not start after 5 attempts consult the troubleshooting chapter.

4.1.3 Recoil Start

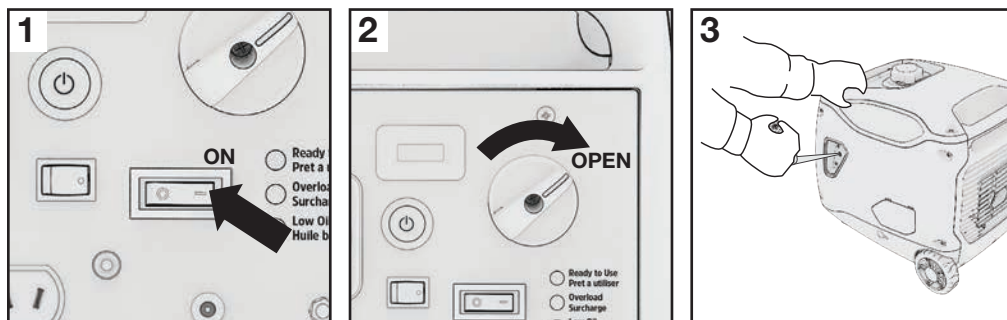

1. Push the battery power switch to ON.
2. Rotate the fuel valve to OPEN.
3. Pull the starter slowly until it engages then pull quickly. Repeat until the generator starts.

NOTE

- Ensure all appliances are turned off and disconnected before starting.
- Return the starter grip slowly by hand, do not let it snap back.

Carburetor Modification for High Altitude Operation (Above 2,000 feet)

NOTE

- This engine is equipped to run at altitudes below 2,000-ft.
- A high-altitude Main Jet is recommended when operated at 2,000 to 7,000-ft above sea level.
- At elevations above 7,000-ft the engine may experience decreased performance even with a high-altitude Main Jet.

At high altitudes the carburetor's air/fuel mixture becomes too rich, resulting in higher fuel consumption, lower performance, and carbon build-up on the spark plug. On the other hand, if the carburetor has been modified for high altitude operation and is operated below 2000-ft, the air/fuel mixture will then be too lean for low altitude use. Always use the correct Main Jet for your altitude.

The engine's carburetor, governor (if so equipped), and any other parts that control the air/fuel ratio will need to be adjusted by a qualified mechanic to allow efficient high-altitude use, and to prevent damage to the engine and any other devices used with this product. The fuel system on this engine may be influenced by operation at higher altitudes.

- Carburetor bowl may have gas in it which will leak upon removing the bolt.
- The mixing tube is held in place by the Main Jet and might fall out when it is removed. If it falls out, replace it in the same orientation before replacing the Main Jet.
- The Fuel Cup Seal and Bolt Seal may be damaged during removal and should be replaced with the new ones.

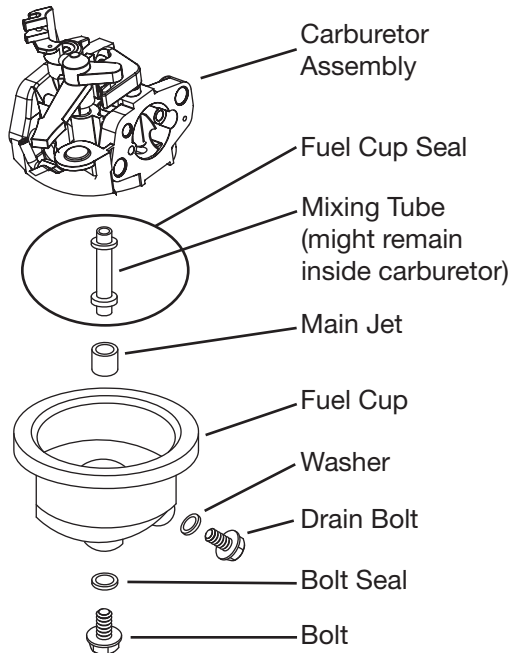

1. Turn off the engine.
2. Close the fuel valve.
3. Place a bowl under the fuel cup to catch any spilled fuel.
4. Unthread the bolt holding the fuel cup.
5. Remove the bolt, Bolt Seal, fuel cup, Fuel Cup Seal and Main Jet from the body of the carburetor assembly. A carburetor screwdriver (not included) is needed to remove and install the Main Jet.
6. Replace the Main Jet with the replacement Main Jet needed for your altitude range.
7. Replace the Fuel Cup Seal, fuel cup, Bolt Seal, and bolt. Tighten in place. Do not cross thread bolt when tightening. Finger tighten first and then use a wrench to make sure the bolt is properly threaded.
8. Wipe up any spilled fuel and allow excess to evaporate before starting engine. To prevent FIRE, do not start the engine while the smell of fuel hangs in the air.

5. GENERATOR USE

⚠ WARNING!

Do not connect directly to the building’s electrical system. Doing so may result in electrical shocks, fire, and backfeeding the grid. Connections for standby power to a building’s electrical system *must* be done by a qualified electrician and must comply with all applicable laws and electrical codes. See Chapter 1.2 - Safety for more information.

Before using the generator, consult a local electrician and local electrical codes to determine grounding requirements for your intended use. This generator is floating neutral.

Use only grounded 3-prong extension cords in good condition, ensure the wire size is sufficient to safely carry the generator’s wattage. See Chapter 1.2 - Safety for more information.

5.1 OUTPUT, OVERLOAD, AND OIL ALERT INDICATOR

- Ready to Use
Pret a utiliser
- Overload
Surcharge
- Low Oil
Huile bas

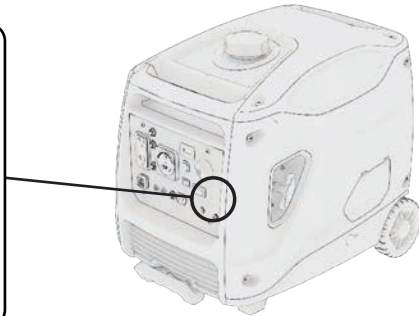

Light (Solid)			Description
Green	Output Indicator	ON	Indicates normal operation
		OFF	Indicates a problem or unit is off
Red	Overload Indicator	ON	Indicates overload or problem with connected appliances, disconnect any appliances.
		OFF	Indicates normal operation
Red	Low Oil Indicator	ON	Indicates insufficient oil in the crankcase
		OFF	Indicates normal operation

5.2 DC APPLICATIONS

The DC receptacle may be used for charging 12V batteries only. In DC operation, turn EcoMode OFF.

NOTE

- The DC receptacle can be used while the AC power is in use. If used at the same time, be sure not to exceed the total power for AC and DC. (AC: Rated Running Watts, DC: 8A)
- The BG4500i can not jump start vehicles.

Connecting the charging cable:

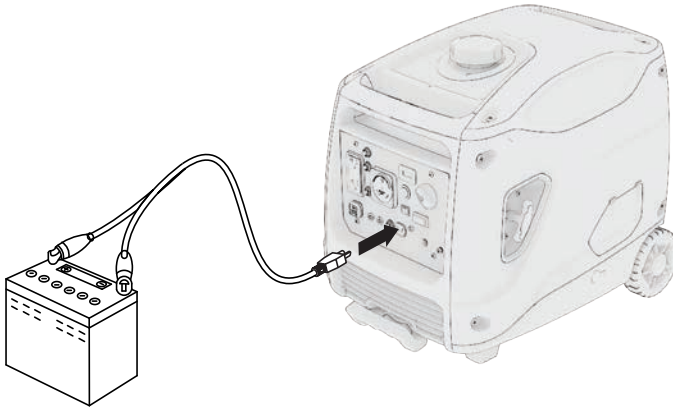

1. If connecting to a vehicle battery, disconnect the vehicle battery ground cable from the negative (-) battery terminals.
2. Connect the DC outlet to the battery terminals using a DC charging cable (not included). Connect red lead to positive (+) battery terminal and black lead to negative (-) battery terminal.
3. Turn EcoMode OFF, and start the generator.

NOTE

- Do not start the vehicle engine when the generator is still connected to the battery, this will damage the generator.
- System floating for DC output.

Disconnecting the charging cable:

1. Stop the engine.
2. Disconnect the black lead from the negative (-) battery terminal, and the red lead from the positive (+) battery terminal.
3. Reconnect the vehicle battery ground cable.

5.3 AC APPLICATIONS

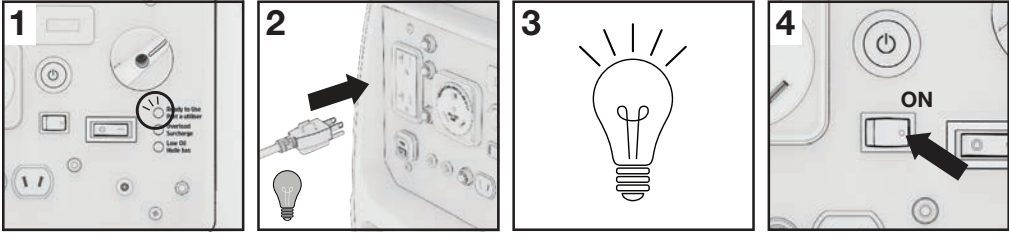

1. Start engine and make sure output indicator light (READY TO USE) is on.
2. Confirm all electrical appliances are switched off, and connect the appliance plugs to the generator receptacle.
3. Turn on the appliances.
4. Turn EcoMode ON.

NOTE

- Confirm all electrical appliances are in good working condition before connecting them to the generator. If an electrical appliance becomes abnormal, sluggish, or stops suddenly, shut off the generator engine immediately, and disconnect the appliance.
- Most appliances require more than their rated wattage upon startup.
- For continuous operation do not exceed the rated output of the generator.
- The grounding system is not connected to the AC neutral wire.
- Neutral floating for AC system.

5.4 AC PARALLEL OPERATION

⚠ WARNING!

Do not start the generators before connecting the parallel cable. If the cable is connected while one generator is running it will be overloaded.

NOTE

- For continuous operation do not exceed the combined rated power.
- Stop the engine before connecting or removing the parallel cable.
- For single unit operation the parallel cable must be removed.
- The onboard generator outlets will not function when the parallel kit is plugged in.

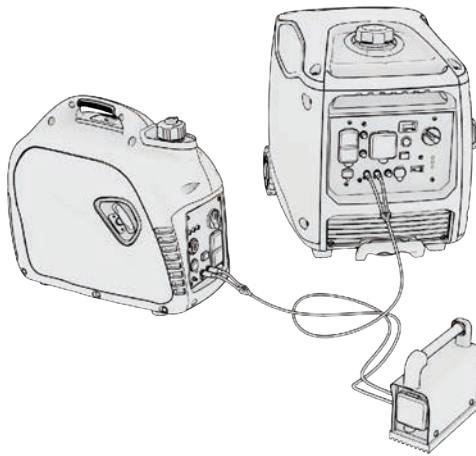

1. Make sure both generators are OFF.
2. Connect the two parallel connectors to the two parallel sockets of each generator.
3. Connect the ground wires to the ground terminal of each generator.
4. Start each engine according to 'Starting the Engine' chapter.
5. Confirm appliances are turned off, then connect the appliance to the parallel kit.
6. Turn on the appliance.

5.5 EXTENDING THE HANDLE

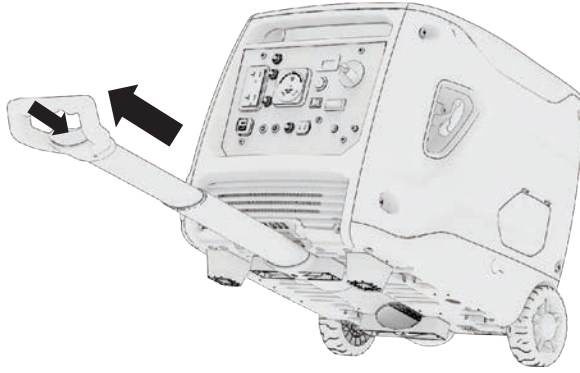

1. Depress the handle lock and pull outwards to extend the telescoping handle.

6. STOPPING THE ENGINE

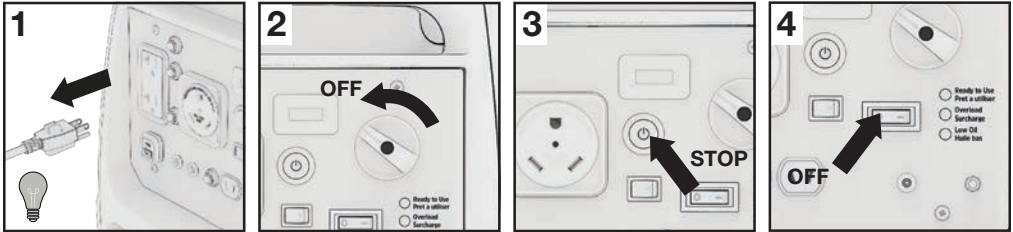

1. Switch off the connected electrical appliances and disconnect them.
2. Rotate the fuel valve to CLOSED.
3. Press the STOP button to turn off the generator.
4. Switch the battery power to OFF.

NOTE

- Make sure the fuel valve is in the CLOSED position when stopping, transporting, and storing the generator.
- To stop the engine in an emergency, press the STOP button.

7. MAINTENANCE

Proper maintenance keeps your generator in the best operating condition by ensuring safe, economical and trouble-free operation. Only use genuine parts and recommended fluids to replace the worn components. Improper maintenance may cause the generator to malfunction and can lead to serious injury. Contact customer support if you have any maintenance questions.

General Inspection Tips

- Look for fuel leaks around the fuel tank, fuel hose, and fuel valve. Close the fuel valve and repair leaks immediately.
- Look and listen for exhaust leaks while the engine is running. Have all the leaks repaired before continuing operation.
- Check for dirt and debris and clean as necessary .
- Check the engine oil level and add oil as necessary.

7.1 MAINTENANCE SCHEDULE

Regular maintenance will improve performance and extend the service life of the generator. Maintain the generator according to the maintenance schedule below.

NOTE

- Service more frequently when used in dusty areas.
- These items should be serviced by an authorized service center, unless you have the proper tools and are mechanically proficient. Refer to manual for service procedures.

Before Each Use
Check engine oil level Inspect air filter
First 5 Hours or First Month
Change engine oil
First 25 Hours
Change engine oil
Every 50 Hours or 6 Months
Change engine oil Check and clean air filter ¹ Check and clean sediment cup
Every 100 Hours or 12 Months
Change engine oil ² Clean air filter ¹ Inspect/clean spark arrestor Inspect/clean spark plug Inspect/clean fuel line
Every 300 Hours
Replace spark plug Replace air filter Clean combustion chamber ³ Inspect/adjust valve clearance ³ Clean fuel tank and strainer

¹ Replace air filter if it cannot be adequately cleaned.

² Change oil after every 100 hours or yearly, whichever comes first. Service more frequently when operating under heavy load or in high temperatures.

³ Recommend service to be performed by authorized service dealer.

7.2 CHANGING THE OIL

⚠ WARNING!

Used motor oil can cause skin irritations if left in long-term contact with skin. Thoroughly wash off used oil as soon as possible with soap and water.

Do not dispose of used oil in drains or on soil. Local service shops provide environmentally-friendly disposal methods.

Drain the oil rapidly and completely while the engine is still warm.

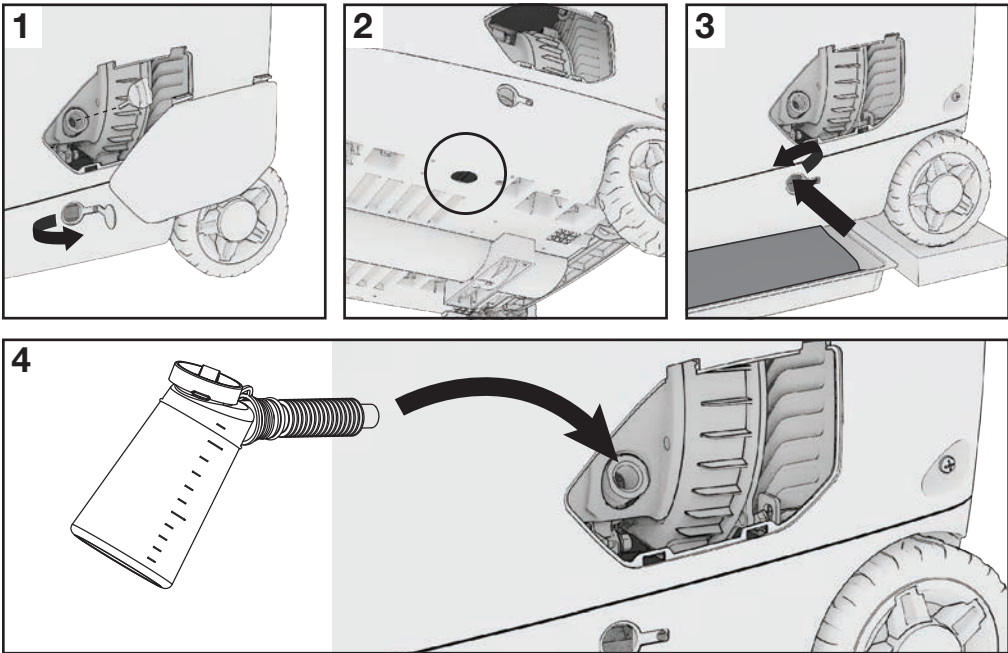

1. Remove the oil maintenance panel, remove the oil dipstick and open the drain hole access plug. Place an oil collection pan underneath.
2. Loosen the interior rubber plug by pulling on it from the top (shown from below here) to allow oil to drain down into the pan.
3. Loosen the oil drain bolt and allow oil to drain completely.
4. Replace the oil drain bolt and fill with fresh oil to the maximum oil mark. Check the oil level by reinserting the dipstick *without* rethreading it.
5. Reinsert the dipstick and tighten securely. Replace the bottom rubber drain plug as well as the side panel oil drain bolt access rubber bung. Finally replace the oil maintenance panel.

NOTE

- Max oil capacity: 20 fl. oz / 0.6L
- SAE 10W-30 or Synthetic 5W-30 oil is recommended for general use.

- Use of synthetic oil does not change maintenance intervals.
- DO NOT OVERFILL.

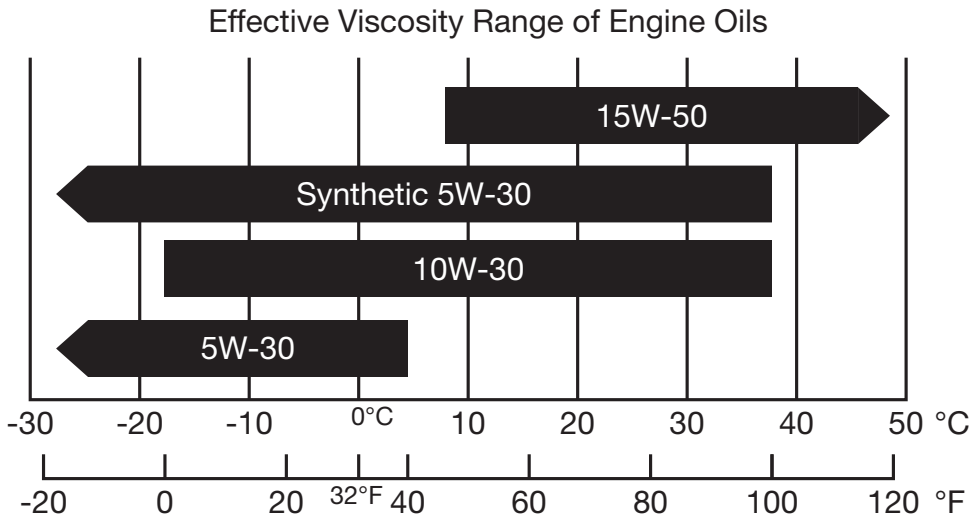

NOTE

- Do not tilt the generator when adding engine oil. This could result in overfilling and damage to the engine.
- Use high quality 4-stroke engine oil, certified to meet or exceed API standard SG, SF, SAE ratings with strong detergents. Using non-detergent or 2-stroke oil could shorten the engine's working life.
- Do not mix different engine oils.
- Handle and store the engine oil with care, avoid getting dirt or dust into the engine oil.
- Before the engine oil falls below the safety margin, the low oil alert system will automatically shut off the engine. The low oil light will turn on.
- To avoid the inconvenience of unexpected engine shutoff, check the engine oil level as often as possible.

7.3 CLEANING THE AIR FILTER

⚠ WARNING!

Using gasoline or other flammable solvents can cause a fire or explosion. Do not operate this product without an air filter.

A dirty air filter will restrict air flow into the carburetor. Clean and maintain the air filter regularly, especially in dusty areas.

NOTE

- Never run the generator without an air filter, doing so will quickly degrade the engine.

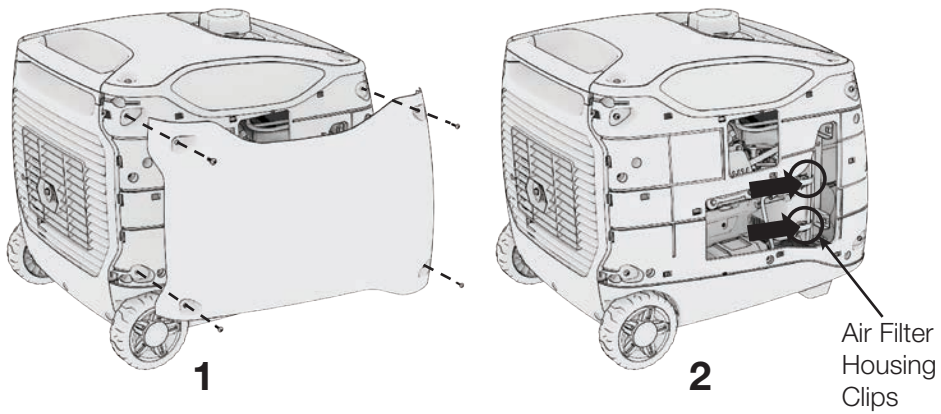

1. Unscrew and remove the air filter maintenance panel.
2. Unclasp and remove the air filter assembly.
3. Remove the pleated *paper* filter.
4. Blow away the dust with compressed air.
5. Reinstall into the unit. Replace if necessary.

7.4 SPARK PLUG SERVICE

NOTE

- Do NOT rinse spark plug in water. Follow guidelines and be careful not to overtighten the spark plug.

Recommended spark plug: **F7TC**

Check the spark plug gap and clean the carbon deposits at the bottom of the spark plug.

Tighten 1/2 turn when installing a new spark plug.

Tighten 1/8 TO 1/4 turn when re-installing an old spark plug.

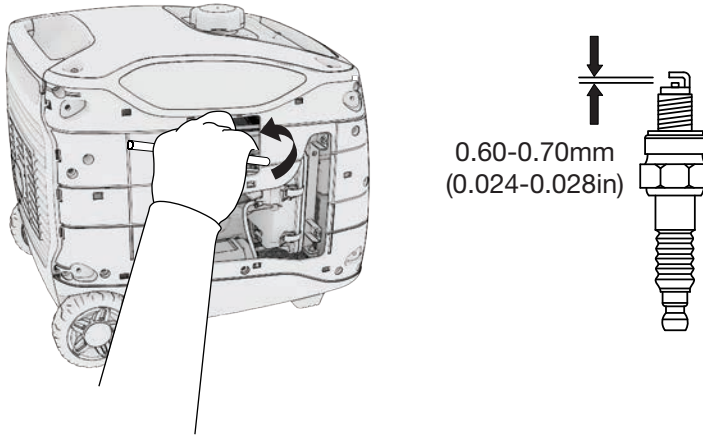

1. Remove the air filter access panel.
2. Remove the spark plug cap.
3. Remove the spark plug with the spark plug wrench.
4. Visually inspect the spark plug. Replace with a new one if the insulation is cracked or chipped. Clean with a wire brush if the spark plug is reused.
5. Measure the spark plug gap with a feeler gauge. The normal value is: 0.6-0.7mm (0.024- 0.028in). Adjust the gap by carefully bending the electrode.
6. Carefully reinstall the spark plug by hand, to avoid cross-threading. A new spark plug should be tightened 1/2 turn with a wrench. A used spark plug should be tightened 1/8 to 1/4 turn with wrench.
7. Reinstall the spark plug cap.
8. Reinstall the spark plug maintenance cover.

NOTE

- The spark plug must be securely tightened or it could cause the spark plug to heat up enough to damage the engine.
- Never use a spark plug with an improper heat range.

7.5 SPARK ARRESTER MAINTENANCE

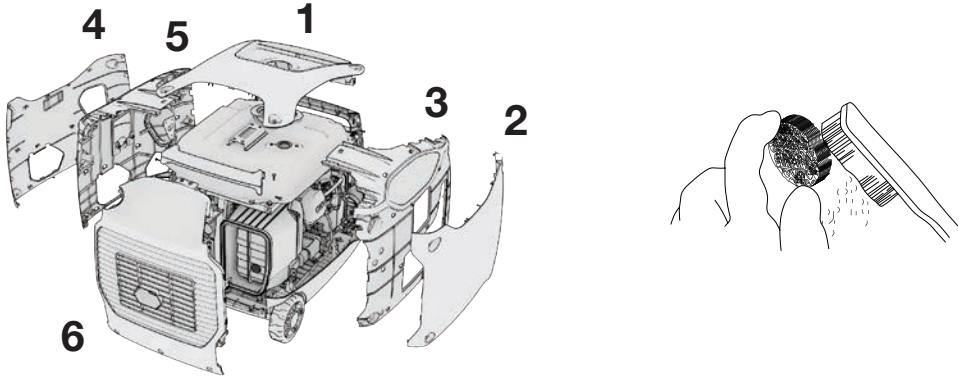

1. Remove the casings in the order shown.
2. Take off the spark arrester from the muffler (after the engine has cooled down)
3. Use a brush to remove carbon deposits from the spark arrester. If the spark arrester is worn down, replace it.
4. Reinstall the spark arrester, muffler guard, and casings.

7.6 FUEL FILTER MAINTENANCE

⚠ WARNING!

Gasoline is highly flammable and explosive under certain conditions. Refuel in a well-ventilated area with the engine stopped. Do not smoke or allow open flames or sparks in the area where the generator is being refueled or where gasoline is stored. Do not overfill the tank. Be careful not to spill fuel when refueling. Wipe up any spilled gasoline and let the area dry before starting the engine.

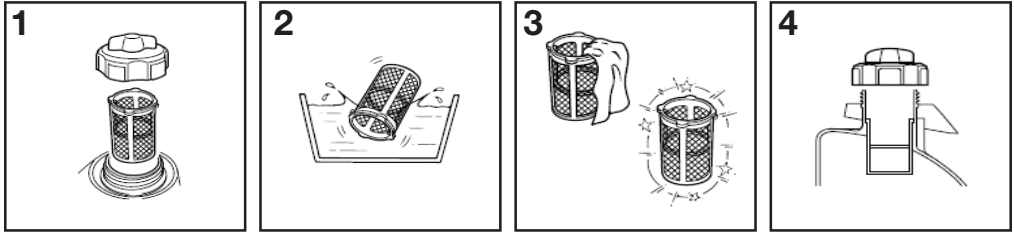

1. Remove the fuel cap and filter.
2. Clean the filter with solvent.
3. Wipe the filter.
4. Reinsert the filter.

7.7 HOW TO SYNC A NEW REMOTE (REMOTE PAIRING)

A new remote can be synced following the steps below.

⚠ DANGER! ⚠

DO NOT perform this procedure indoors it may cause the generator to start. See 'Starting the Engine' for more details.

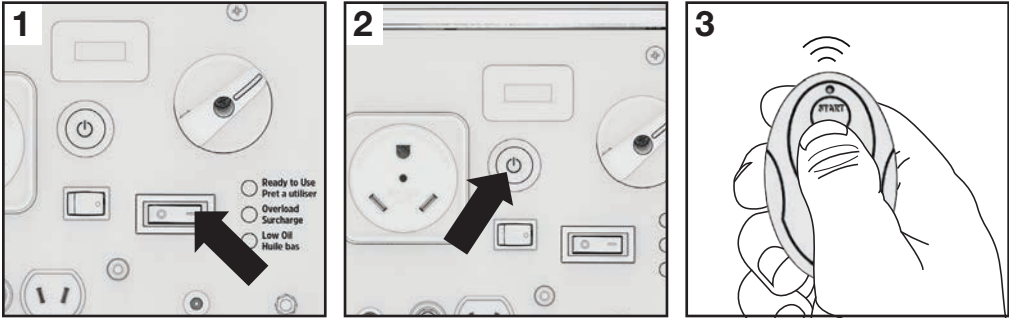

1. Turn the battery power switch to ON.
2. Push and hold the ON/OFF electric start for 10 seconds then release to initiate remote sync. The remote start ready light will flash green.
3. Push the START button on the remote. It will begin to pair and once finished the remote start ready light will stop flashing.

7.8 CHARGING THE ONBOARD LI-ION BATTERY

⚠ WARNING!

The improper use of a lithium-ion battery can cause battery damage and/or endanger personal safety. Please read carefully, use correctly and take precautions. Do not expose to extreme temperatures. Users must not dismantle or service. Do not dispose in household trash. Dispose and transport according to local lithium-ion battery guidelines.

If your BG4500i is equipped with an electric start it will also feature a battery charging port (charging cord sold separately, you can find the charging cord on our part store at www.benchmark.midlandpowerinc.com). When storing your generator for an extended period of time the battery will self-discharge, which could cause permanent damage or even complete failure of the battery.

To prolong the battery life, it should be charged every 2 months while in storage. A fully charged battery will read ~11.5 Volts. To top up, plug the charger into a standard 120V wall outlet and the charging port on your BG4500i for ~2 hours (do not overcharge or leave charging permanently) to slowly recharge the battery and prolong its life. It is best practice to store your li-ion battery around 50% state of charge to prolong its life.

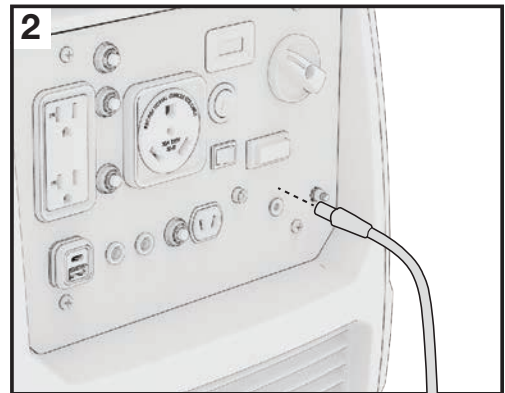
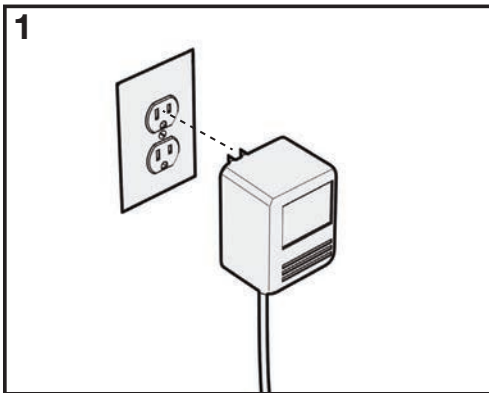

1. Plug the charging cord into a 120V wall outlet.
2. Plug the other end into the charging port of the generator.

NOTE

- The onboard electric start battery recharges while the generator is running.
- Do not overcharge the battery or leave charging permanently.
- Check the voltage with a digital voltmeter and top up the battery every two months while in storage.

7.9 REPLACING THE BATTERY

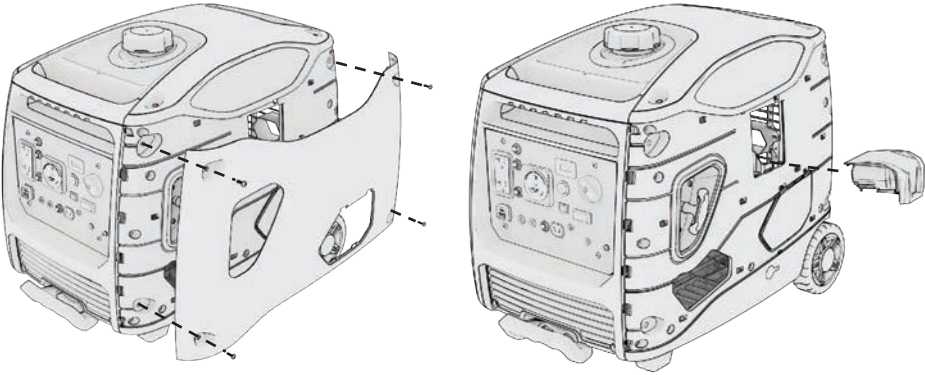

1. Loosen the screws of the battery maintenance cover, remove the cover.
2. Remove the old battery and snap in the new battery.
3. Reinstall the battery maintenance cover.

NOTE

- If the battery is dead, start the generator manually. The battery will charge while the engine is running.

Li-ion Battery Specifications	
Voltage	Capacity
~12V	2000mAh

7.10 EMISSION CONTROL SYSTEM

Emission Source

Exhaust gas contains carbon monoxide, nitrogen oxides (NOx) and hydrocarbons. It is very important to control the emissions of NOx and hydrocarbons as they are a major contributor to air pollution. Carbon monoxide is a poisonous gas. The emission of fuel vapors is a source of pollution as well. The generator engine utilizes a precise air-fuel ratio and emission control system to reduce the emissions of carbon monoxide, NOx, hydrocarbons and evaporative fuel emissions.

Regulation

Your engine has been designed to meet current Environmental Protection Agency (EPA) and the California Air Resource Board (CARB) clean air standards. The regulations dictate that the manufacturer provides operation and maintenance standards regarding the emission control systems. Tune up specifications are provided in the Specifications section and a description of the emission control system may be found in the appendix to this manual. Adherence to the following instruction will ensure your engine meets the emission control standards.

Modification

Modification of the emission control system may lead to increased emissions. Modification is defined as the following:

- Disassembling or modifying the function or parts of the intake, fuel or exhaust system.
- Modifying or destroying the speed governing function of the generator.

Engine faults that may affect emission

Any of the following faults must be repaired immediately. Consult with your authorized service centre for diagnosis and repair:

- Hard starting or shut down after starting.
- Unstable idle speed.
- Shut down or backfire after applying an electrical load.
- Backfire or after fire.
- Black smoke and/or excessive fuel consumption.

Replacement parts and accessories

The parts making up the emission control system in your product's engine have been specifically approved and certified by the regulatory agencies. You can trust that the replacement parts supplied by customer service have been manufactured to the same production standard as the original parts. The use of replacement parts or accessories which are not designed by – may negatively affect the engine emission performance. Therefore only use replacements parts and accessories from a qualified service centre to guarantee that the replacement products will not adversely affect emission performance.

Replacement parts other than those from an authorized service centre will void the warranty.

Air Index (Models certified for sale in California)

An Air Index Information label is applied to engines certified to an emission durability time period in accordance with the requirements of the California Air Resources Board.

The bar graph is intended to provide you, our customer, the ability to compare the emissions performance of available engines. The lower the Air Index, the less pollution.

The durability description is intended to provide you with information relating to the engine's emission durability period. The descriptive term indicates the useful life period for the engine's emission control system.

The Air Index information hang tag must remain on the generator until it is sold. Remove the hang tag before operating the generator.

8. TRANSPORTATION & STORAGE

Draining the Fuel Tank

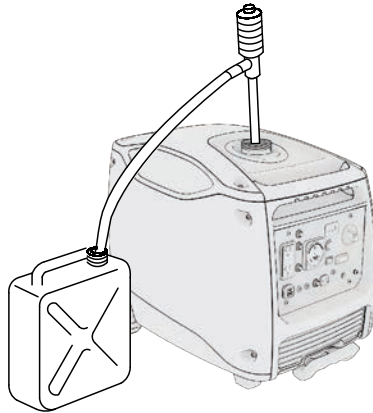

1. Turn OFF the engine. Remove the fuel cap and the debris screen underneath the fuel cap.
2. Empty the fuel tank using a siphon and an approved gasoline container.
3. Loosen the carburetor drain bolt to discharge all gasoline from inside of the carburetor.

Transporting the Generator

1. Do not overfill the fuel tank (No residual fuel on the neck of tank).
2. Do not use the generator in the vehicle. The generator should ONLY be used while in a well ventilated area.
3. Avoid exposing the generator to prolonged direct sunlight while in an enclosed vehicle. The high temperature inside the vehicle could cause fuel to vaporize resulting in a possible explosion.
4. Drain the generator of fuel and oil before being transported on rough roads.

Storage

Gasoline can oxidize in as little as 30 days, causing gum and varnish to build up in fuel system components.

NOTE

- Ensure that the storage area is free of excess humidity and dust.

Storage Duration	Preparation Required
Less than 1 Month	<ul style="list-style-type: none">■ No storage preparation required, simply store as is.
1 Month to 1 Year	<ul style="list-style-type: none">■ Drain the old gas and completely fill the tank with fresh gas before storage. Add fuel stabilizer according to the manufacturer's directions. Adding a quality fuel stabilizer can keep gas fresh for up to a year.
1 Year or More	<ul style="list-style-type: none">■ Drain off the gasoline from the fuel tank, and store in a suitable container. This will help prevent deposits from forming in the fuel system.■ Turn the fuel switch to OPEN and loosen the carburetor drain bolt. Take off the spark plug cap and revolve the engine 3 or 4 times, by pulling the recoil handle, to fully discharge the gasoline from the fuel lines.■ Turn the fuel switch to CLOSED and tighten the drain bolt of the carburetor.■ Change oil while engine is still warm from operation.■ Remove the spark plug, and pour a tablespoon of clean engine oil (10~20ml) into the cylinder. Revolve the engine several times by pulling on the recoil start to distribute the oil. Reinstall the spark plug. Pull the starter grip slowly until you feel resistance. At this point, the piston is coming up on its compression stroke and both the intake and exhaust valves are closed. This position helps to protect the engine from internal corrosion.

9. TROUBLESHOOTING

If appliances do not operate:

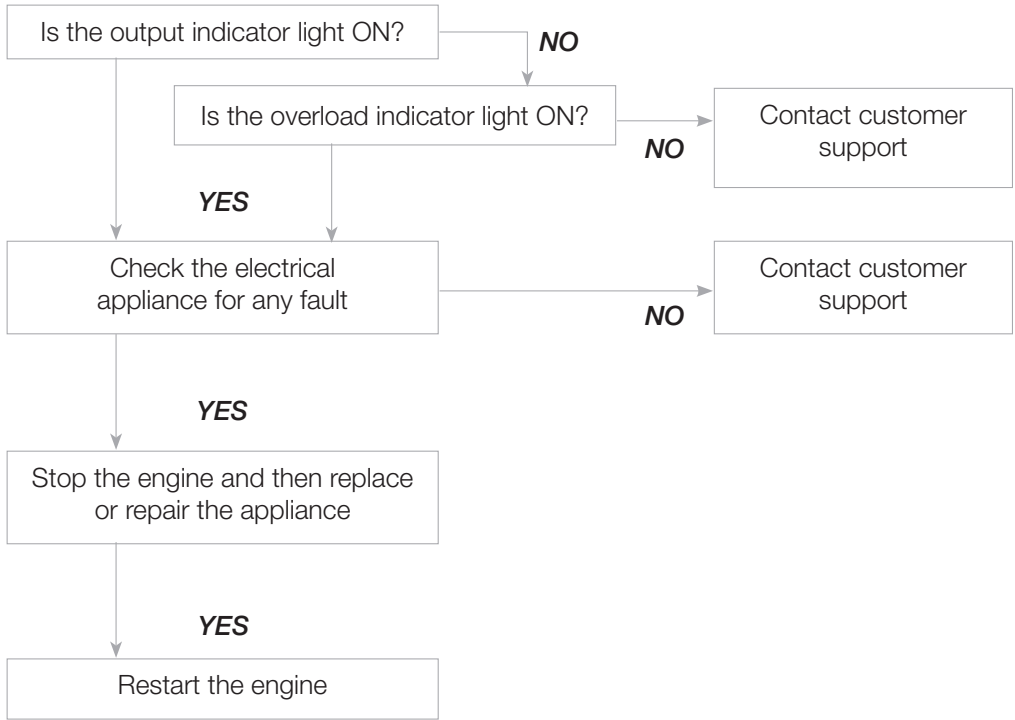

DC receptacle without any electricity:

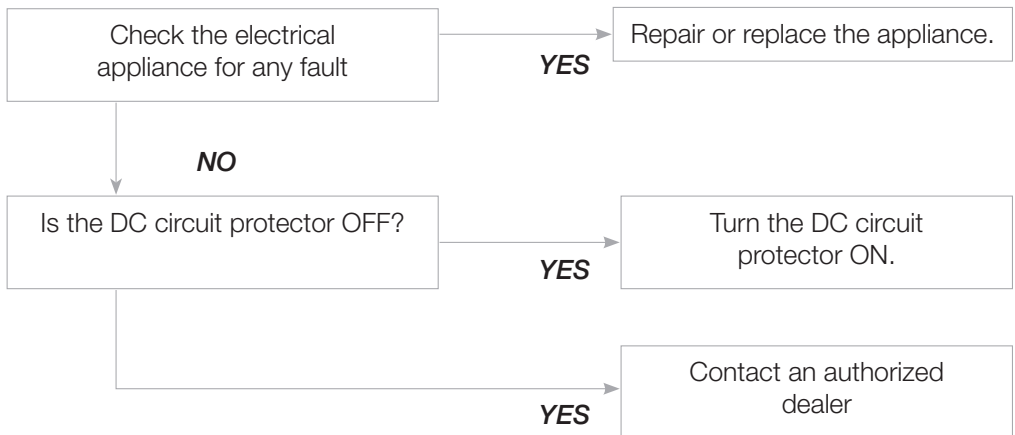

If the engine does not start:

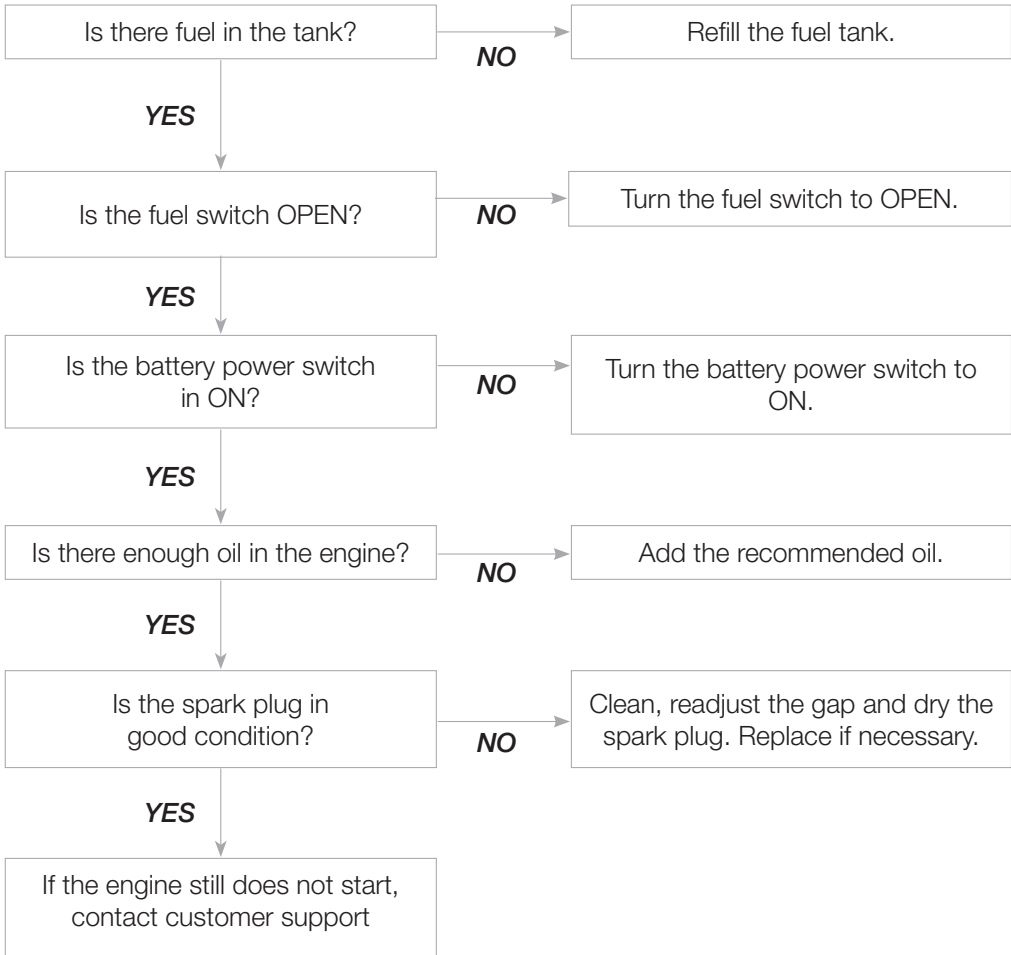

10. TECHNICAL SPECIFICATIONS

	SPECIFICATIONS	PARAMETERS
ENGINE	Type	4-stroke, overhead valve, single cylinders, forced-air cooling
	Engine Displacement	224cc
	Engine Speed	3600
	Spark Plug	F7TC
	Spark Plug Gap	0.024 - 0.028 in. (0.6-0.7mm)
	Start System	Remote, Electric, and Recoil Start
	Fuel Type	Unleaded Gasoline
	Oil Capacity	20 fl. oz. / 0.6L
	Oil Type	SAE 10W-30
GENERATOR	Model Name	BG4500i
	Rated Frequency	60Hz
	Rated Voltage	120V
	Rated Current	30.8A
	Rated Speed	2800-3600rpm
	Max Output Power	4500W
	Rated Output Power	3700W
OTHER SPECIFICATIONS	DC Output	12V/8A
	Fuel Tank Volume	3.2 Gal / 12L
	Continuous Running Time	5.0h @ 100% Load
	Noise Level	61 - 70 dBA
	Working Ambient Temperature	5°F to 104°F (-15°C to 40°C)
	Max. Altitude (Unmodified)	3280 ft. / 1000m
	Dimensions (L*W*H)	24.6 x 18.7 x 21.1 in.
	Net Weight	95.7 lbs / 43.5 kg

- Noise level is measured when EcoMode is ON.

11. WIRING DIAGRAM

Bl	Black	Br	Brown	Y/G	Yellow green
R	Red	Br/R	Brown/red	R/Y	Red yellow
Bu	Blue	Gr	Grey	0	Orange
W	White	P	Pink		
Y	Yellow	Bl/W	Black/white		

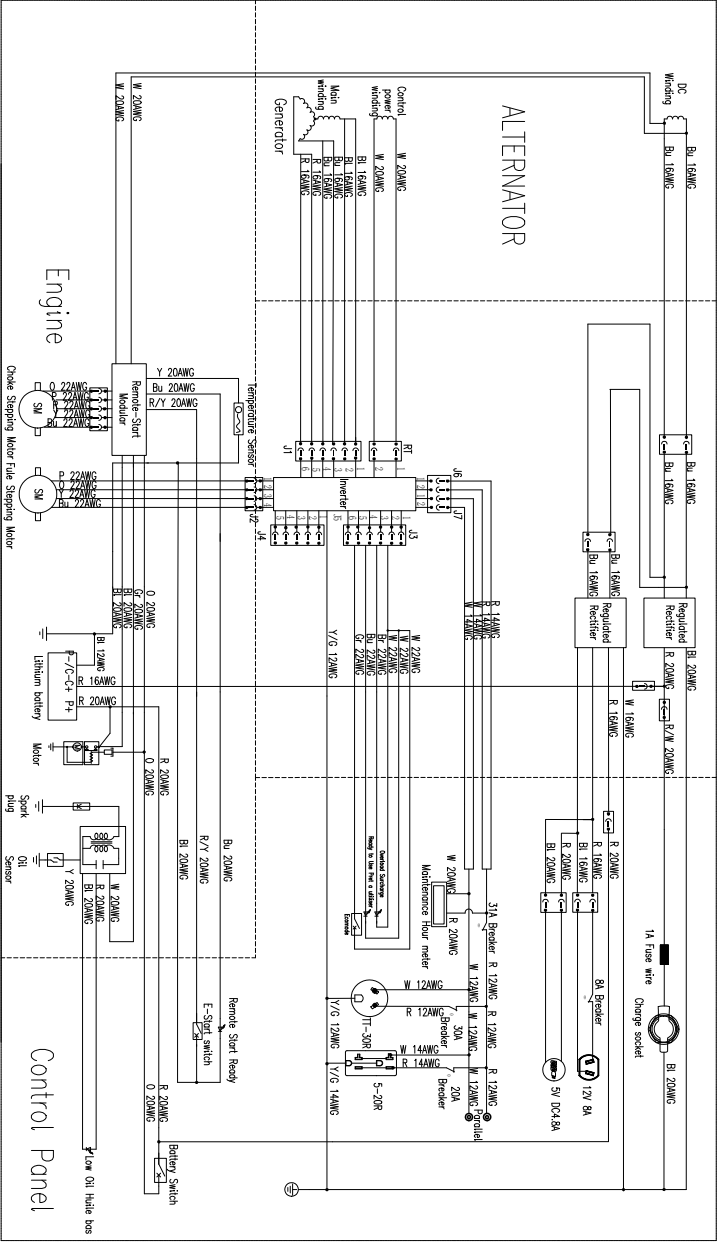

Grounding System (AO) Neutral Floating Control Panel

12. APPENDIX

The standard condition of rated power output:

Altitude: 0m

Ambient temperature: 77°F (25°C)

Relative humidity: 30%

Factor of Environment Correction:

Altitude (m)	Ambient Temperature°F (°C)				
	77° (25°)	86° (30°)	95° (35°)	104° (40°)	113 (45°)
0	1	0.98	0.96	0.93	0.90
500	0.93	0.91	0.89	0.87	0.84
1000	0.87	0.85	0.82	0.80	0.78
2000	0.75	0.73	0.71	0.69	0.66
3000	0.64	0.62	0.60	0.58	0.56
4000	0.54	0.52	0.50	0.48	0.46

NOTE:

Relative humidity 60% correction factor C-0.01

Relative humidity 80% correction factor C -0.02

Relative humidity 90% correction factor C-0.03

Relative humidity 100% correction factor C-0.04

Example:

Rated power (PN) 2.8kVA generator (Altitude: 1000m) Ambient temperature: 35°C,

Relative humidity: 80%

$$P=P_n*(C-0.02)=2.8*(0.82-0.02)=2.24\text{kVA}$$

13. LIMITED WARRANTY

This product is distributed by:

Midland Power Inc.

376 Magnetic Drive, Toronto, ON M3J 2C4, Canada

Warranty

Beginning at the time of retail purchase and for the duration of the warranty period Midland Power Inc. (Midland) warrants that Equipment manufactured by it is warranted to be free from defects in material and workmanship. Midland will, at its sole discretion, replace or repair any part(s) which, upon evaluation and testing by Midland or an authorized service center, show a defect in workmanship or material. Valid proof of purchase must be submitted online for registration with Midland, or presented to Midland at time of claim, for warranty to be valid. This warranty is not transferable from the original owner.

Limited Warranty Period:

Non-commercial use:

- Year 1, 2 and 3 - Parts and Labour
- Year 4 and 5 - Parts

Commercial use:

- First 6 Months - Parts and Labour

Replacement parts sold to a consumer or installed by an authorized service center are warranted for a period of 90 days from date of purchase. Labour must be performed by an authorized service center unless given Midland's prior written approval. Midland will not bear any transportation or shipping fees to or from an authorized service center. Service calls, travel charges, overtime, or weekend rates, are not covered.

This warranty does NOT cover:

- a. Any repairs required as a result of any parts not supplied by Midland, and this part is responsible for the failure or malfunction;
- b. Any Equipment modified, altered, disassembled or remodelled;
- c. Any repairs required as a result of a failure to install, maintain, store, transport, or operate the Equipment in accordance with standard practices set out in the user guide;
- d. Damage that occurred after receipt of equipment, not caused by defects in workmanship or material;
- e. Normal maintenance services, as outlined in the user guide and intended for a consumer to perform;

- f. Replacement of parts made in connection with normal maintenance services including oils, adhesives, additives, fuel, filters, brushes, belts, lubricants, spark plugs, gaskets, seals, fasteners, wires, tubes, pipes, fittings, wheels, batteries, and other expendables susceptible to natural wear;
- g. Any accessory or attachment.

Any battery supplied with this Equipment is considered a consumable item and is excluded from this warranty. Batteries can be damaged by shock, shorting terminals, heat, acid spillage, neglect, and other factors. It is the customer's responsibility to take great care when handling a battery so no spillage of acid occurs which may cause corrosion.

Midland disclaims any responsibility for loss of time or use of the product, transportation, or towing costs or any other indirect, incidental, or consequential damage, inconvenience or commercial loss.

This warranty is the entire and only warranty given by Midland for Midland products or equipment. No agent or employee is authorized to extend or enlarge this warranty on behalf of Midland by any written or verbal statement or advertisement.

California

The California Air Resources Board and Midland Power Inc. are pleased to explain the emission control system warranty on your Midland Power Inc. engine. In California, new spark-ignited small off-road equipment engines must be designed, built, and equipped to meet the State's stringent anti-smog standards.

Other States, U.S. territories, and Canada

In other areas of the United States and in Canada, your engine must be designed, built, and equipped to meet the U.S. EPA and Environment Canada emission standards for spark-ignited engines at or below 19 kilowatts.

All of the United States and Canada

Midland Power Inc. must warrant the emission control system on your power equipment engine for the period of time listed below, provided there has been no abuse, neglect, or improper maintenance of your power equipment engine. Where a warrantable condition exists, Midland Power Inc. will repair your power equipment engine at no cost to you including diagnosis, parts, and labor.

Your emission control system may include such parts as the carburetor or fuel injection system, the ignition system, and catalytic converter. Also included may be hoses, connectors, and other emission-related assemblies.

Emission Control System Warranty Parts:

This list applies to parts supplied by Midland Power Inc. and does not cover parts supplied by the equipment manufacturer. Please see the original equipment manufacturer's emissions warranty for non-Midland Power Inc. parts.

Consumable parts are covered up to a maximum of 30 days.

SYSTEMS COVERED IN WARRANTY	PARTS DESCRIPTION
Fuel Metering	Carburetor assembly (includes starting enrichment system), Engine temperature sensor, Engine control module, Fuel regulator, Intake manifold
Evaporative	Fuel Tank, Fuel Cap, Fuel Hoses, Vapor Hoses, Carbon Canister, Canister Mounting Brackets, Fuel Strainer, Fuel cock, Fuel Pump, Fuel Hose Joint, Canister Purge Hose Joint
Exhaust	Catalyst, Exhaust Manifold
Air Induction	Air filter housing, Air filter element
Ignition	Flywheel magneto, Ignition pulse generator, Crankshaft position sensor, Power coil, Ignition coil assembly, Ignition control module, Spark plug cap, Spark plug
Crankcase Emission Control	Crankcase breather tube, Oil filler cap
Miscellaneous Parts	Tubing, fittings, seals, gaskets, and clamps associated with these listed systems

BENCHMARK[™]

**MIDLAND
POWER** 

Customer Service

Online: www.benchmark.midlandpowerinc.com

E-mail: support@midlandpowerinc.com

Toll Free: 1-877-528-3772

Enjoy!

Be sure to check www.benchmark.midlandpowerinc.com for updates regarding your product.





BENCHMARKTM_{MC}
BG4500i

BENCHMARK^{MC}

BG4500i



MANUEL

BENCHMARKTM

**MIDLAND
POWER** 

Ce produit est pris en charge par **Midland Power**.
Contactez-nous directement pour obtenir de l'aide sur la
garantie et tout autre assistance. Ne retournez pas ce produit
en magasin.

Vous devez vous enregistrer en ligne pour valider votre
garantie. Cela ne prend qu'une minute... faites-le maintenant
pendant que vous avez toujours votre reçu d'achat.

Enregistrer votre produit en ligne

[www.benchmark.midlandpowerinc.com/
register-warranty](http://www.benchmark.midlandpowerinc.com/register-warranty)



L'assistance pour votre produit est disponible en ligne, y
compris les pièces, les emplacements des centres de service,
et les conseils d'experts en direct

Visitez-nous en ligne à

www.benchmark.midlandpowerinc.com



Ou appelez-nous en tout temps au **1-877-528-3772**.

Merci d'avoir choisi le BG4500i!

Vous avez hâte de démarrer, alors nous garderont cette section courte.

LISEZ CE GUIDE EN ENTIER AVANT D'UTILISER CE PRODUIT ET CONSERVEZ-LE POUR UNE UTILISATION ULTÉRIEURE.

Ce guide de l'utilisateur comprend des instructions importantes à suivre sur la sécurité, la configuration, le fonctionnement et l'entretien du produit. Toutes les informations contenues dans ce guide sont basées sur les informations disponibles au moment de l'impression. Ce guide ou des éditions révisées peuvent être téléchargés sur notre site Web. Aucune partie de cette publication ne peut être reproduite sans autorisation écrite.



CET ARTICLE RÉPOND À TOUS LES REQUIS DE CERTIFICATION DE:



L'échappement du moteur de ce produit contient des produits chimiques reconnus pour causer le cancer, des malformations congénitales ou d'autres troubles de la reproduction.

©2022 Benchmark. Tous droits réservés.

BG4500i_Manual_FR_2022-08-09

TABLE OF CONTENTS

1. La Sécurité D'abord	1
2. À Propos de votre générateur	5
2.1 Identification des composants	5
2.2 Panneau de contrôle	6
2.3 Fonctions de commande	7
2.4 Assurez-vous d'avoir tout	9
3. Vérification préfonctionnement	10
4. Démarrer le moteur	15
5. Utilisation du générateur	21
5.1 Production, surcharge et indicateur d'huile	21
5.2 Applications CC	22
5.3 Applications CA	23
5.4 Fonctionnement en CA parallèle	24
5.5 Extension de la poignée	25
6. Arrêt du moteur	26
7. Entretien	27
7.1 Programme d'entretien	28
7.2 Changement d'huile	29
7.3 Entretien du filtre à air	31
7.4 Remplacement et nettoyage de la bougie d'allumage	32
7.5 Entretien du pare-étincelles	33
7.6 Entretien du filtre à carburant	34
7.7 Comment Coupler Une Nouvelle Télécommande	35
7.8 Chargement de la batterie Li-ion intégrée	36
7.9 Remplacement de batterie	37
7.10 Système de contrôle des émissions	38
8. Transport et entreposage	40
9. Problèmes	42
10. Spécifications techniques	44
11. Diagramme du câblage	45
12. Appendix	46
13. Tout sur la garantie	47

1. LA SÉCURITÉ D'ABORD

⚠ DANGER	
Utilise un générateur à l'intérieur VOUS TUERA EN QUELQUES MINUTES . L'échappement des générateurs contient du monoxyde de carbone. Un gaz toxique que vous ne pouvez ni voir ni sentir.	
NE JAMAIS utiliser à l'intérieur d'une maison ou d'un garage! MÊME SI les portes et fenêtres sont ouvertes.	Utiliser seulement à L'EXTÉRIEUR , et loin des fenêtres, des portes et des bouches d'air.
Éviter d'autres dangers associés aux génératrices. LIRE LE MANUEL AVANT D'UTILISER L'APPAREIL.	

⚠ DANGER! ⚠

L'utilisation d'un générateur peut vous tuer en quelques minutes.

L'échappement du générateur contient du monoxyde de carbone. ceci est un poison que vous ne pouvez pas voir ou sentir.

N'utiliser jamais À l'intérieur d'une maison ou d'un garage.

⚠ AVERTISSEMENT!

Ce produit peut vous exposer à des produits chimiques, y compris le monoxyde de carbone, qui est connu dans l'État de Californie pour causer le cancer et des malformations congénitales ou d'autres problèmes de reproduction. Pour plus d'informations, visitez www.P65Warnings.ca.gov

1.1 LA SÉCURITÉ PENDANT QUE VOTRE GÉNÉRATEUR FONCTIONNE

⚠ AVERTISSEMENT!

- Vérifiez l'huile, l'essence et le filtre à air avant de démarrer l'engin.
- Entretenez et nettoyez correctement l'équipement.
- Faites fonctionner le générateur selon les instructions pour un service sécuritaire et fiable.
- Lisez attentivement le Guide de l'utilisateur avant de faire marcher ce produit! Ne pas le faire pourrait entraîner de sérieuses blessures à l'utilisateur et des dommages à l'équipement.
- Ne faites jamais marcher le générateur dans un espace clos afin d'éviter des dommages dus à l'émission de monoxyde de carbone, qui est un gaz toxique.
- Faites attention aux étiquettes de mise en garde. Le système de sortie

du moteur deviendra chaud pendant le fonctionnement et le restera immédiatement après l'arrêt du moteur.

- L'essence est un liquide hautement inflammable et explosif. Remettez de l'essence dans un endroit bien ventilé alors que le moteur est arrêté.
- Quand vous remettez de l'essence, gardez le générateur éloigné des cigarettes, des flammes nues, de la fumée et/ ou des étincelles.
- L'utilisation de l'essence avec un contenu d'éthanol de plus que 10% peut endommager le moteur et le système d'essence et annulera la garantie du fabricant.
- Placez le générateur à au moins 1 m (3 pi) des bâtiments ou tout autre équipement pendant son fonctionnement.
- Faites marcher ; le générateur sur une surface plane. Incliner le générateur peut entraîner des fuites d'essence.
- Ne touchez pas la bougie d'allumage quand le moteur tourne ou peu après son arrêt.
- Sachez comment arrêter rapidement le générateur et assimilez le fonctionnement de tous les contrôles. Ne permettez jamais à quelqu'un de faire marcher le générateur sans des instructions correctes.
- Gardez les enfants, les animaux familiers et la machinerie avec des parties pivotantes éloignés pendant le fonctionnement.
- Ne faites pas marcher sous la pluie ou dans la neige.
- Ne laissez aucune moisissure venir au contact du générateur.

1.2 COMPRENDRE LA SÉCURITÉ DE CA

⚠ AVERTISSEMENT!

Avant de brancher le générateur à une prise électrique ou un cordon d'alimentation :

- Assurez-vous que tout est en parfait état de marche. Des appareils ou des cordons d'alimentation défectueux peuvent être responsables de choc électrique.
- Éteignez immédiatement le générateur si l'appareil commence à fonctionner de façon anormale. Puis débranchez l'appareil et cherchez le problème.
- Pour prolonger la durée de vie du moteur, assurez que la charge combinée de vos appareils ne dépasse pas la puissance nominale de fonctionnement de la génératrice.
- Gardez loin des autres câbles ou fils.
- Vérifiez que la classification électrique de l'appareil ne dépasse pas celle du générateur. Si le niveau de puissance de l'appareil se situe entre le

maximum de puissance de sortie et la puissance de fonctionnement du générateur, celui-ci ne devrait pas être utilisé pendant plus de 30 minutes.

- Lorsqu'un câble d'extension est requis, assurez-vous d'utiliser un avec du caoutchouc robustes et flexible (selon IEC245 ou équivalentes). Le câble d'extension ne peut pas dépasser: 196 pieds (100 mètres) pour un câble avec un calibre de 13.25 (2.5mm²).
- Les connexions pour l'alimentation de secours du système électrique d'un bâtiment doivent être effectuées par un électricien qualifié et doivent conformés à toutes les lois et tous les codes électriques applicables. Une connexion incorrecte peut causer des graves blessures aux travailleurs de l'électricité lorsque l'alimentation secteur est rétablie, le générateur peut exploser ou causer des feux. Le générateur doit être connecté par un équipement de transfert qui commute tous les conducteurs autres que le conducteur de mise à terre de l'équipement. Le cadre du générateur doit être connecté à une électrode de mise à terre approuvée.
- Cet appareil est neutre flottant. L'enroulement stator de la génératrice est isolé du cadre et de la broche de mise à terre du réceptacle CA.
- Les dispositifs électriques qui doivent être reliés par une broche de prise à terre ne fonctionneront pas si la broche n'est pas fonctionneront.

1.3 LA SÉCURITÉ PENDANT L'ENTRETIEN DU GÉNÉRATEUR

⚠ AVERTISSEMENT!

- Après tout entretien, lavez immédiatement vos mains avec du savon et de l'eau propre car une exposition répétée au lubrifiant peut causer une irritation de la peau.
- Ne nettoyez pas l'élément du filtre avec des liquides inflammables comme de l'essence car cela pourrait provoquer une explosion.
- Éteignez le moteur avant de faire tout entretien que ce soit. Sinon, cela pourrait provoquer des blessures graves voire la mort.
- Portez toujours des lunettes de sécurité quand vous nettoyez l'ensemble du générateur avec de l'air.
- Ne nettoyez pas l'ensemble du générateur avec un pulvérisateur à jet d'eau sous pression car il pourrait causer des dommages à l'ensemble de générateur.
- Avant de travailler avec des batteries, ventilez la zone, portez des lunettes de sécurité, ne fumez pas et débranchez toujours le câble négatif en premier et rebranchez-le en dernier.
- Utilisez des gants en caoutchouc quand vous venez en contact avec

l'huile du moteur.

- Arrêtez toujours le générateur avant d'enlever le capuchon du filtre à huile.
- Seul un personnel d'entretien qualifié ayant les connaissances en carburants, électricité et les dangers de la machinerie devrait faire les procédures d'entretien.
- Lubrifier toutes les pièces métalliques exposées régulièrement. Voir le programme d'entretien pour la fréquence d'entretien.

1.4 AUTRES CONSEILS DE SÉCURITÉ

⚠ WARNING ⚠
AVERTISSEMENT



TOXIC FUMES HAZARD. Running engines give off carbon monoxide, an odourless poisonous gas that can cause nausea, fainting, or death. Do not start engine indoors or in an enclosed area, even if the windows and doors are open.

DANGER TOXIQUE. Faire fonctionner un moteur dégage de l'oxyde de carbone, un gaz inodore toxique qui peut provoquer la nausée, évanouissement ou la mort. Ne démarrer pas le moteur à l'intérieur ou dans une espace clos, meme si les fenêtres et les portes sont ouvertes.

⚠ AVERTISSEMENT!

- Pour éviter de respirer du monoxyde de carbone toxique venant des gaz de sortie, une ventilation adéquate doit être fournie si le générateur est installé dans un espace partiellement fermé.
- Si le générateur se trouve entreposé à l'extérieur, vérifiez tous les composants électriques sur le panneau de contrôle avant chaque utilisation. La moisissure peut endommager le générateur et causer un choc électrique.
- Les générateurs vibrent en usage normale. Pendant et après l'utilisation du générateur, vérifiez le générateur ainsi que les rallonges et les cordons d'alimentation reliés à elle pour les dommages résultant des vibrations. Faites réparer ou remplacer les parties endommagées si nécessaires. Ne pas utiliser des bouchons ou des cordons qui montrent des signes de dommages tels qu'une isolation cassée ou fissurée ou des lames endommagées.
- Si vous commencez à vous sentir malade, étourdi, ou faible après le que générateur a fonctionné, déplacer à l'air frais immédiatement. Consulter un médecin. Vous pourriez avoir une intoxication au gaz CO.

2. À PROPOS DE VOTRE GÉNÉRATEUR

Cette section vous montrera comment identifier les parties clés de votre générateur. Voir la terminologie ci-dessous assurera que nous sommes sur la même page.

2.1 IDENTIFICATION DES COMPOSANTS

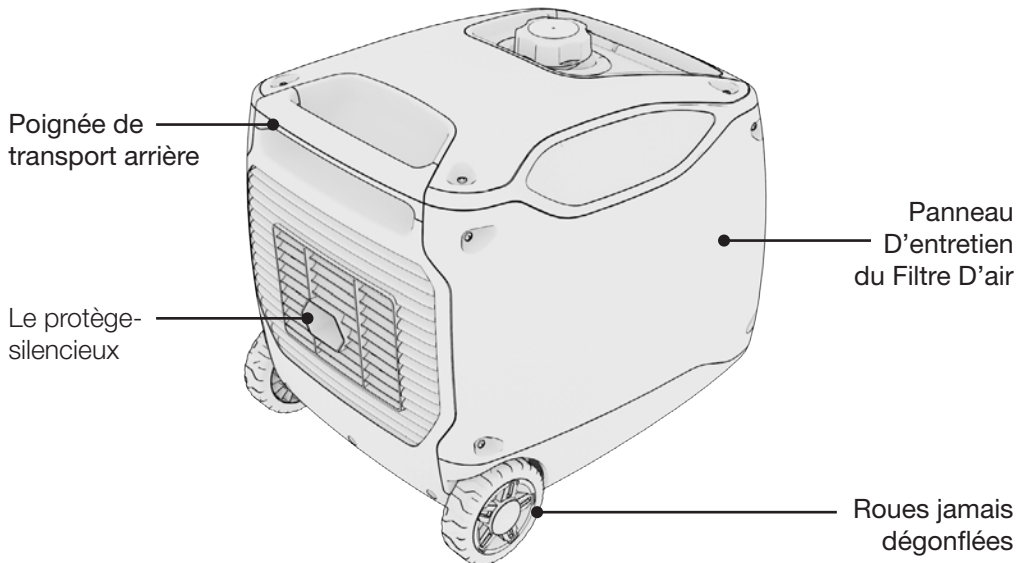
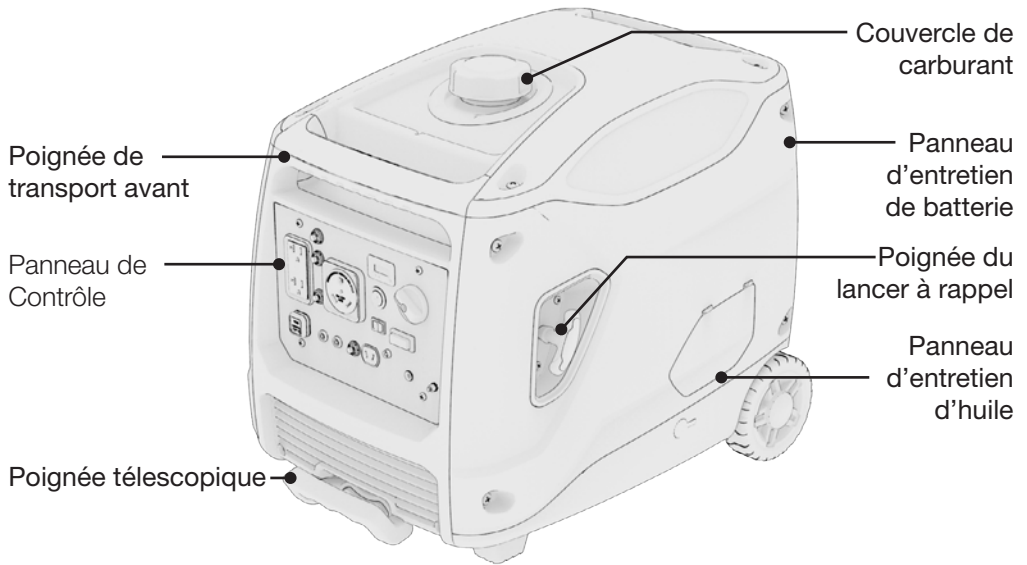

2.2 PANNEAU DE CONTRÔLE

BG4500i

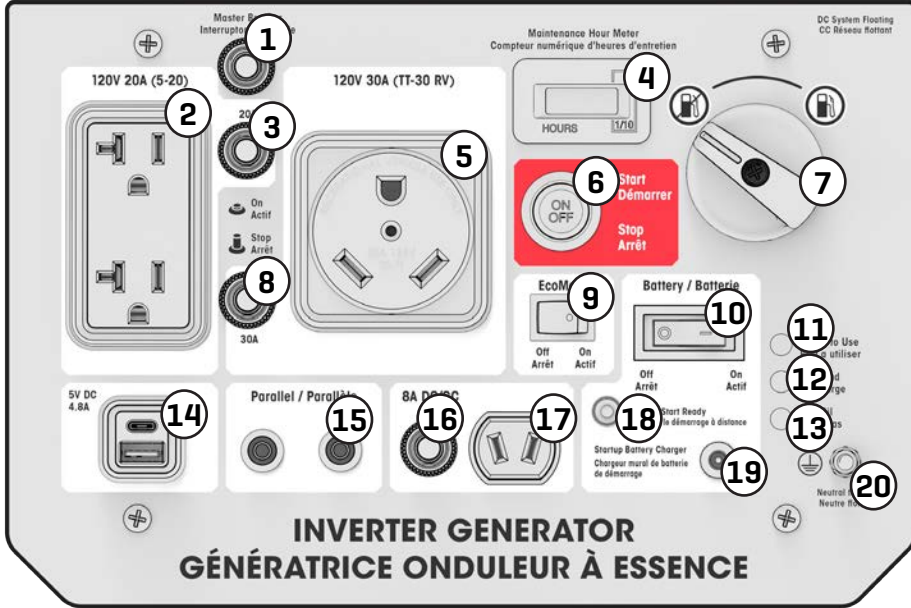

1. Interrupteur Principale
2. Prise 120V 20A (5-20)
3. 20A AC Breaker
4. Compteur numérique d'heures d'entretien
5. Prise 120V 30A (L5-30)
6. Démarrage électrique
7. Bouton d'essence
8. Disjoncteur CA 30A
9. Bouton EcoMode
10. Interrupteur d'alimentation de batterie
11. Indicatrice de sortie
12. Indicatrice de surcharge
13. Indicatrice de niveau d'huile basse
14. 5V 4.8A USB-C et USB-A Port
15. Prises parallèles
16. Disjoncteur CC 8A
17. Prise CC 12V 8A
18. Indicateur à distance
19. Chargeur mural de batterie de démarrage
20. Prise de terre

2.3 FONCTIONS DE COMMANDE

Démarrage électrique

- Système de démarrage et d'arrêt à touche électrique instantanée.

Disjoncteurs de Circuit CA

- Quand le générateur fonctionne, le disjoncteur doit être en position ON.
- Si le courant a dépassé ses limites, il se mettra aussitôt en position OFF. Réduisez la charge électrique sur le générateur et poussez le bouton en position ON.

Disjoncteur de circuit CC

- Le disjoncteur de circuit CC éteint l'appareil automatiquement lorsque le circuit de charge est surchargé.
- Si le courant a dépassé ses limites, il se mettra aussitôt en position OFF. Réduisez la charge électrique sur le générateur et poussez le bouton en position ON.

Chargeur D'entretien

- Lorsque le générateur sera entreposé pendant une période prolongée, branchez le chargeur de batterie chaque trois mois dans une prise de 120V pour recharger la batterie et prolonger sa durée de vie. Chargeur vendu séparément.

Interrupteur d'alimentation de batterie

- Déconnecte le circuit de la batterie à démarrage électrique, pour réduire le déchargement de batterie lorsqu'elle n'est pas en usage.

Compteur d'heures

- Compteur d'heures indique le temps de fonctionnement. Assurez-vous de compléter les entretiens en accord avec la section 'calendrier d'entretien' de ce manuel.

Code d'affichage	Description
P-25	Le générateur a atteint 25 heures d'utilisation.
P-50	Le générateur a atteint 50 heures d'utilisation.
P100	Le générateur a atteint 100 heures d'utilisation.

REMARQUE

- Si le code d'affichage dure plus de 6 minutes, redémarrez le générateur.

Bouton de Contrôle Économie Mode Éco

- Il est recommandé de mettre le Mode Éco sur ON pour minimiser la consommation de carburant. Dans ce mode, le moteur répondra de façon dynamique à la demande de charge électrique courante et passera automatiquement en repos si toutes les charges électriques sont déconnectées.
- Avant de reconnecter ou d'enlever du générateur un appareil à haute charge électrique, tournez le Mode Éco sur OFF jusqu'à ce que l'appareil ait atteint sa puissance de fonctionnement.
- Quand le Mode Éco est sur OFF, le moteur tourne à plein régime.

Borne de terre

⚠ AVERTISSEMENT!

Avant d'utiliser le terminal de mise à la terre, consultez un électricien qualifié, un inspecteur électrique ou une agence locale ayant juridiction pour les lois locales et les codes qui s'appliquent à l'utilisation prévue de la génératrice.

- La borne de masse est connectée aux pièces métalliques non conductrices de courant (telles que le réservoir de carburant), au cadre et les mises à la terre des prises de courant alternatif. Neutre flottant.

Prises CA parallèle

- Cette prise permet à deux générateurs onduleurs i-series compatibles de se brancher ensemble pour une puissance additionnelle. Le kit parallèle est un accessoire facultatif. Pour acheter, contactez votre magasin Home Hardware local ou visitez-nous en ligne.

Lumières D'indication D'huile Basse

- Le système d'alerte pour l'huile est conçu pour éviter des dommages au moteur causés par un manque d'huile dans le carter. Avant que le niveau d'huile dans le carter atteigne une limite dangereuse, le système d'alerte éteindra automatiquement le moteur (le bouton d'alimentation reste en position RUN).
- Si le système d'alerte de l'huile éteint le moteur, la lumière (rouge) de l'indicateur de niveau bas de l'huile s'allumera. Vérifiez le niveau d'huile.

Indicateur de Production et de Surcharge

- En fonctionnement normal, la lumière de l'indicateur de fonctionnement (verte) restera allumée.
- Si le générateur est surchargé (produisant plus de 3700 W) ou si un

appareil connecté est en court-circuit, la lumière de l'indicateur de fonctionnement s'éteindra et celle de l'indicateur de surcharge (rouge) s'allumera. Dans ce cas, le moteur continuera de tourner mais le courant CA se désactivera dans les 30 minutes.

Indicateur à distance

- S'allume en vert quand le générateur est prêt à démarrer à distance. Démarrez votre générateur jusqu'à une distance de 100 pieds avec la télécommande.

2.4 ASSUREZ-VOUS D'AVOIR TOUT

Vérifiez que votre générateur a bien tout ce qui est inscrit sur le tableau ci-dessous.

Nom de la pièce	Quantité
Générateurs onduleurs	1
Guide d'utilisateur	1
Entonnoir à huile	1
La clé à bougie	1
Batterie de démarrage	1
Chargeur mural pour batterie de démarrage	1
Tournevis d'entretien	1
Télécommande	1

3. VÉRIFICATION PRÉFONCTIONNEMENT

Placez le générateur sur une surface plane et tournez le robinet de carburant en position fermée.

3.1 AJOUTEZ DE L'HUILE MOTEUR

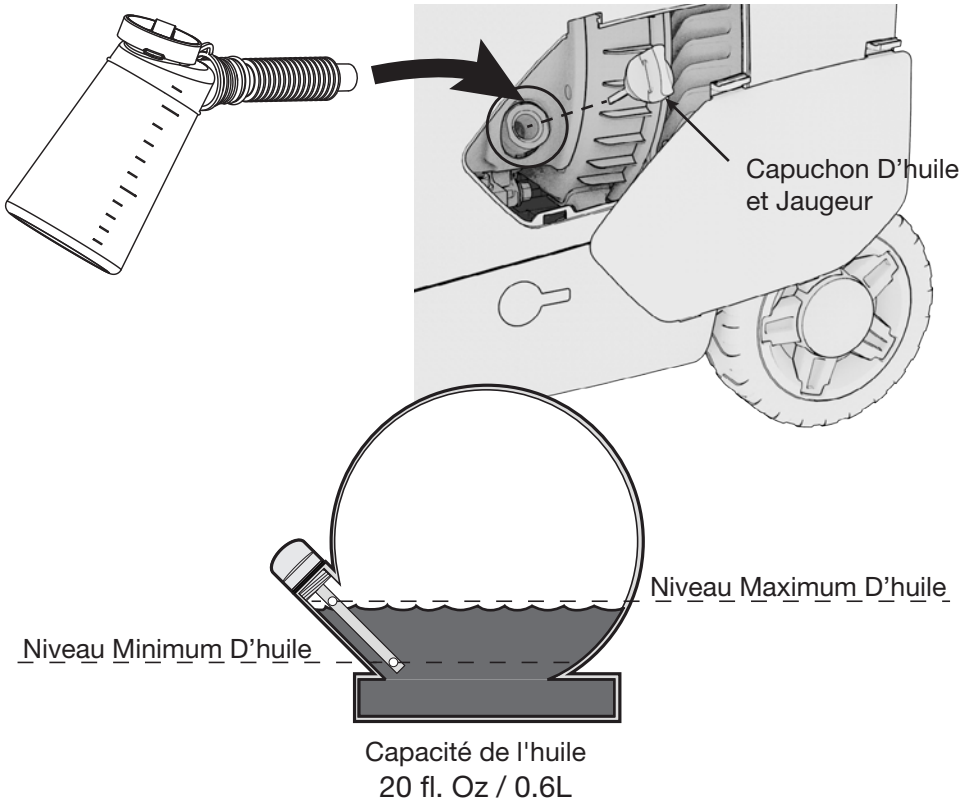

1. Dévissez et enlevez le panneau d'accès au moteur.
2. Dévissez le capuchon de l'huile et nettoyez la jauge.
3. Retirer la jauge et remplir l'huile jusqu'au repère d'huile maximum. Vérifiez le niveau d'huile en réinsérant la jauge sans la resserrer. Si le niveau est sous le minimum, remettez de l'huile jusqu'à la marque de niveau maximum.
4. Réinsérez la jauge et serrez fermement. Remettez le panneau de maintenance d'huile incluant les vis.

REMARQUE

- Capacité d'huile: 20oz / 0.6L
- NE PAS SURREMPLIR.

- Huile SAE10W-30 ou 5W-30 synthétique est recommandée pour l'utilisation générale. L'utilisation d'huile synthétique ne change pas les intervalles d'entretien.

Gamme de Viscosité Effectif des Huiles du Moteur

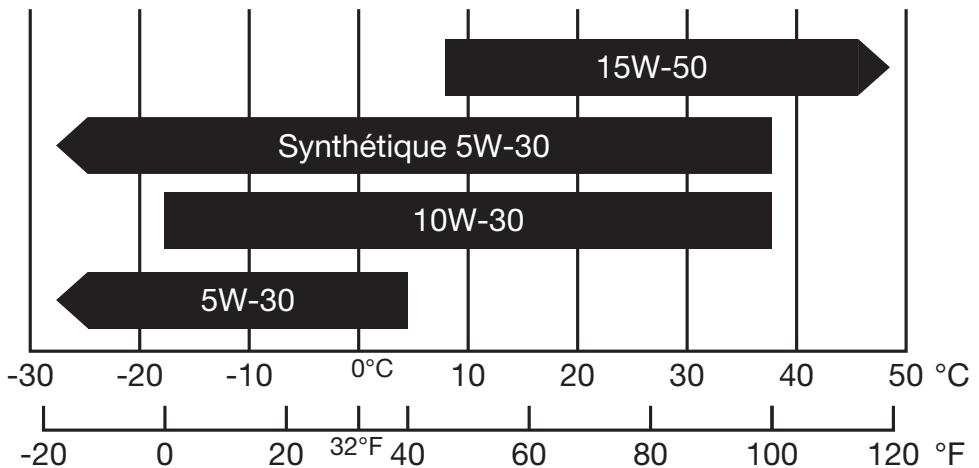

REMARQUE

- N'inclinez pas le générateur en remettant de l'huile. Cela pourrait provoquer un remplissage excessif et endommager le moteur.
- Utiliser de l'huile non détergente ou à deux temps pourrait écourter le temps de vie utile du moteur.
- Utiliser pas de l'huile non détergente ou l'huile a deux temps, faisant ça pourrait raccourcir le temps de vie du moteur.
- Utilisez une huile à moteur d'haute qualité avec détergents forts.
- Ne mélangez pas deux huiles à moteur différentes.
- Avant que l'huile tombe sous la marge de sécurité, le système d'alerte de bas niveau arrêtera automatiquement le moteur. La lumière de niveau bas d'huile d'allumera.
- Pour éviter l'inconvénient d'arrêts imprévus, le niveau d'huile doit être vérifié aussi souvent que possible.
- Utilisez une huile à moteur quatre-temps, garantie de répondre ou de dépasser les normes API et classifications SG, SF, SAE.

3.2 AJOUTER DU CARBURANT

⚠ DANGER! ⚠

L'essence est hautement inflammable et explosive dans certaines circonstances. Remplissez dans une zone bien ventilée avec le moteur arrêté. Ne fumez pas ou ne permettez pas que des flammes nues ou des étincelles dans la zone quand le générateur est rempli ou là où l'essence est entreposée. Ne remplissez pas trop le réservoir. Soyez prudent et ne provoquez pas de fuite quand vous remplissez. Nettoyez toute fuite d'essence et laissez la zone sèche avant de faire démarrer le moteur.

Les substituts d'essence comme le gasohol (ou alco-essence) ne sont pas recommandés. Ils peuvent endommager les composants du système d'essence.

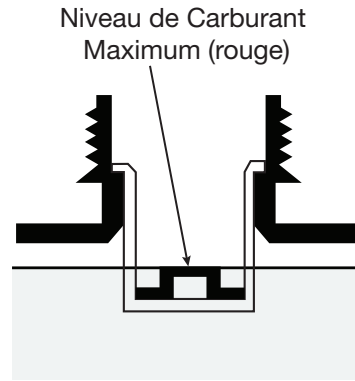
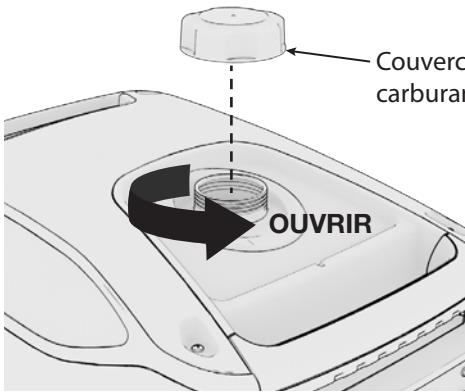

Capacité de Carburant: 3.2 Gal / 12 L

REMARQUE

- L'utilisation de l'essence avec un contenu d'éthanol de plus que 10% peut endommager le moteur et le système d'essence et annulera la garantie du fabricant.
- N'utilisez que de l'essence sans plomb (de l'octane de pompe 85 ou plus haut).
- N'utilisez jamais d'essence éventée ou contaminée ni un mélange huile/essence.
- Évitez la poussière ou l'eau dans le réservoir d'essence.
- N'utilisez pas un mélange d'essence contenant du méthanol. Cela pourrait endommager sérieusement le moteur.

3.3 PRÉPARER LE FILTRE À AIR

Assurez-vous que le générateur se trouve sur une surface niveau. Vérifiez le programme d'entretien pour un guide de nettoyage complet.

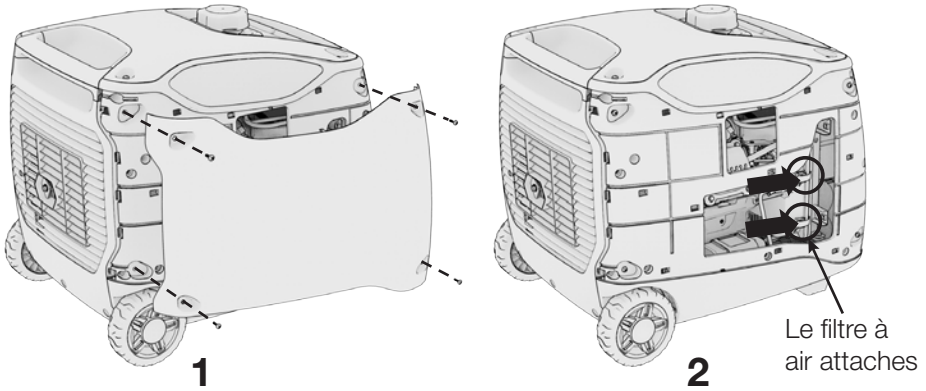

1. Dévissez et enlevez le panneau d'entretien du filtre à air.
2. Dénouez les attaches et enlevez le filtre à air en papier.
3. S'il est sale, nettoyez la poussière avec de l'air comprimé.
4. Réinsérez le filtre dans le boîtier du filtre à air et fixez les fermoirs.

REMARQUE

- Faire marcher le moteur sans le filtre à air l'abîmera rapidement.

3.4 CONNECTEZ LA BATTERIE LI-ION

⚠ AVERTISSEMENT!

Une mauvaise utilisation de la batterie lithium-ion peut causer du dommage à la batterie ou compromettre la sécurité personnelle. S'il vous plaît lisez bien, utilisez correctement, et prendre les mesures de sécurité. Ne pas exposer aux températures extrêmes. Utilisateurs ne doivent pas démanteler ou faire de l'entretien. Ne pas jeter dans les ordures ménagères. Jetez et transportez en accordance aux directives de batteries lithium-ion locales.

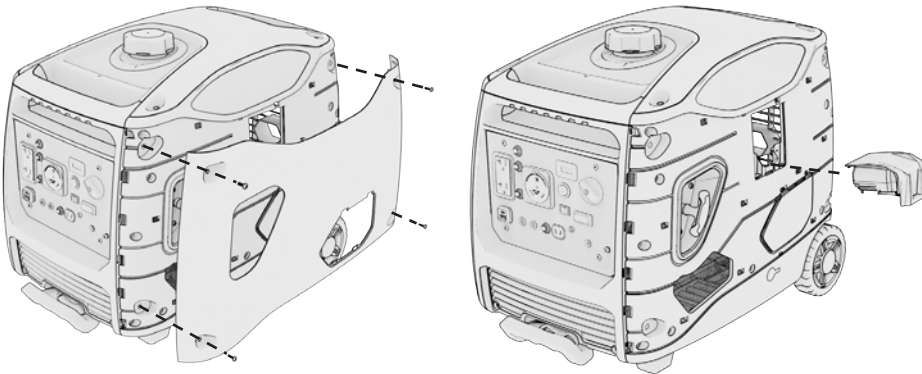



1. Dé-serrez les quatre vis du couvercle d'entretien de batterie, et enlevez-le.
2. Glissez la batterie en place jusqu'à ce qu'il fasse un clic, et remplacez le couvercle.

REMARQUE

- Vérifier que la connexion de la batterie à démarrage électrique au générateur a été faite avant l'opération.

4. DÉMARRER LE MOTEUR

⚠ DANGER	
Using a generator indoors CAN KILL YOU IN MINUTES . Generator exhaust contains carbon monoxide. This is a poison you cannot see or smell.	
	
NEVER use inside a home or garage, EVEN IF doors and windows are open.	Only use OUTSIDE and far away from windows, doors, and vents.
Avoid other generator hazards. READ MANUAL BEFORE USE.	

⚠ DANGER! ⚠

L'utilisation d'un générateur à l'intérieur vous tuera en quelques minutes.

Échappement de la génératrice contient des niveaux élevés de monoxyde de carbone (CO), un gaz toxique vous ne pouvez pas voir ni sentir.

Si vous pouvez sentir l'échappement de la génératrice vous respirez du CO Mais même si vous ne pouvez pas sentir les gaz d'échappement, vous pourriez être respirez du CO **NE JAMAIS** utiliser un générateur dans les maisons, les garages, les vides sanitaires, ou d'autres zones partiellement clos. Des niveaux mortels de monoxyde de carbone peuvent s'accumuler dans ces domaines. L'utilisation d'un ventilateur ou d'ouvrir les fenêtres et les portes ne fournit pas assez d'air frais.

Utilisez **UNIQUEMENT** un générateur à l'extérieur et loin des fenêtres ouvertes, des portes et des événements. Ces ouvertures peuvent tirer dans échappement de la génératrice. Même lorsque vous utilisez un générateur correctement, le CO peut s'infiltrer dans la maison. Toujours utiliser un détecteur de CO à piles ou à batterie de secours dans votre maison.

Si vous commencez à vous sentir malade, étourdi, ou faible après le générateur a fonctionné, déplacer à l'air frais immédiatement. Consulter un médecin. Vous pourriez avoir une intoxication au monoxyde de carbone.

4.1 DÉMARREZ VOTRE GÉNÉRATEUR

⚠ AVERTISSEMENT!

Avant d'utiliser le générateur, consultez un électricien local et les codes électriques locaux pour déterminer les exigences de mise à la terre pour votre utilisation prévue. Ce générateur est neutre flottant.

REMARQUE

- Les restrictions d'expédition pour les batteries Li-Ion exigent que les batteries soient expédiées à un niveau de charge faible. Il est recommandé de faire démarrer manuellement la génératrice lors du premier démarrage.
- S'il n'y a pas de batterie dans le générateur ou si la batterie est morte, le générateur ne peut démarrer qu'en utilisant la méthode à rappel. S'il y a une batterie et qu'elle est à plat, le démarrage de la génératrice la rechargera.

4.1.1 Démarrage à Distance

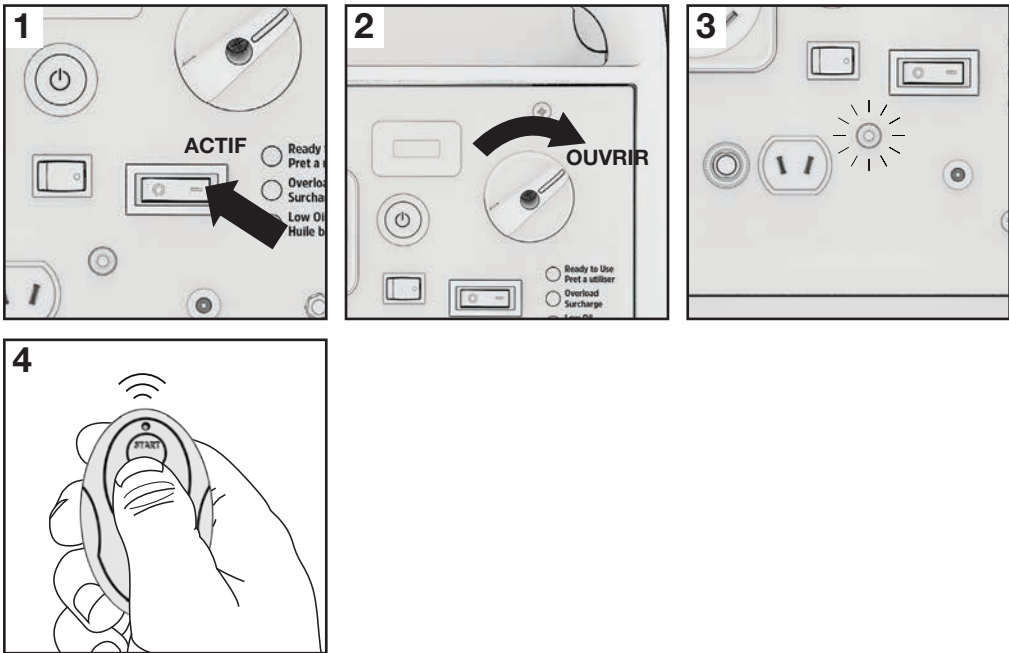

1. Poussez l'interrupteur d'alimentation de batterie à ACTIF.
2. Tournez la manette de carburant à OUVRIIR.
3. Vérifiez que la lumière "Remote Start Ready" est allumée. Le générateur restera en mode veille de démarrage à distance pendant 10 jours.

4. Poussez le bouton START pour 2 secondes maximum pour démarrer le générateur. S'il ne démarre pas après 5 essais, consultez le chapitre de dépannage.

REMARQUE

- La durée de vie utile de la pile de la commande est de deux (2) ans, quand la pile est morte, dévissez l'arrière de la commande et remplacez la pile.

4.1.2 Démarreur électrique



1. Poussez l'interrupteur d'alimentation de batterie à ON.
2. Tournez la manette de carburant à OUVRIER.
3. Poussez le bouton DÉMARRE pour 2 secondes maximum pour démarrer le générateur. S'il ne démarre pas après 5 essais, consultez le chapitre de dépannage.

4.1.3 Démarreur à lanceur

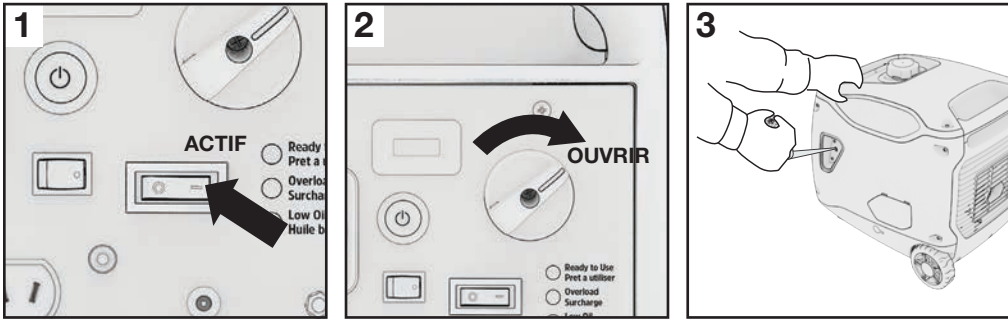

1. Poussez l'interrupteur d'alimentation de batterie à ON.
2. Tournez la manette de carburant à OUVRIR.
3. Tirez doucement la poignée de démarrage jusqu'à engagement, puis tirez-la rapidement. Répétez jusqu'au démarrage du moteur.

REMARQUE

- Avant le démarrage de l'appareil, débranchez tout appareil des prises sur le panneau avant.
- Ne laissez pas le lanceur retourner rapidement en arrière. Faites-le lentement avec votre main.

Modification du Carburateur pour un Fonctionnement en Haute Altitude (Au-dessus de 2.000 pieds)

REMARQUE

- Ce moteur est équipé pour fonctionner à des altitudes inférieures à 2.000 pieds.
- Un gicleur principal de haute altitude est recommandé lorsque utilisé entre 2.000 et 7.000 pieds au-dessus du niveau de la mer.
- À des altitudes supérieures à 7.000 pieds, le moteur pourrait subir une diminution de performance, même avec un gicleur principal de haute altitude.

Les hautes altitudes enrichissent le mélange air/carburant du carburateur, ce qui entraîne une consommation de carburant plus élevée, performances inférieures, et une accumulation de carbone sur la bougie d'allumage. D'autre part, si le carburateur a été modifié pour un fonctionnement à haute altitude, et il est utilisé en dessous de 2000 pieds, le mélange air/carburant sera alors trop pauvre pour une utilisation à basse altitude. Utilisez toujours le gicleur principal adapté à votre altitude.

Le carburateur du moteur, le régulateur (le cas échéant) et toutes les autres pièces qui contrôlent le rapport air/carburant devront être ajustés par un mécanicien qualifié pour permettre une utilisation efficace à haute altitude, et pour éviter d'endommager le moteur. Le système de carburant peut être influencé par un fonctionnement à des altitudes plus élevées.

- La cuve du carburateur peut contenir du gaz qui fuira lors du retrait du boulon.
- Le tube de mélange est maintenu en place par le gicleur principal et peut tomber lorsqu'il est retiré. S'il tombe, remplacez-le de la même manière avant de remplacer le gicleur principal.
- Le joint de coupelle de carburant et le joint de boulon peuvent être endommagés lors de leur démontage, et doivent être remplacés par des neufs.

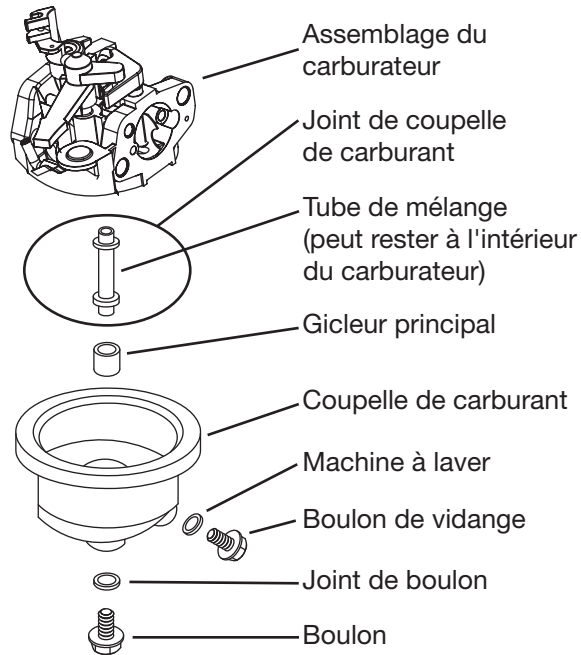

1. Éteignez le moteur.
2. Fermez le robinet de carburant.
3. Placez un bol sous la coupelle de carburant pour récupérer tout carburant renversé.
4. Dévissez le boulon maintenant la coupelle de carburant.
5. Retirez le boulon, le joint de boulon, la coupelle de carburant, le joint de coupelle de carburant, et le gicleur principal du corps de l'ensemble carburateur. Un tournevis de carburateur (non inclus) est nécessaire pour retirer et installer le gicleur principal.
6. Remplacez le gicleur principal par le gicleur principal de remplacement nécessaire pour votre plage d'altitude.
7. Remplacez le joint de la coupelle de carburant, la coupelle de carburant, le joint de boulon et le boulon. Serrer en place. Ne croisez pas le filetage du boulon lors du serrage. Serrez d'abord à la main, puis utilisez une clé pour vous assurer que le boulon est correctement fileté.
8. Essuyez tout carburant renversé et laissez l'excédent s'évaporer avant de démarrer le moteur. Pour éviter un INCENDIE, ne démarrez pas le moteur tant qu'une odeur de carburant flotte dans l'air.

5. UTILISATION DU GÉNÉRATEUR

⚠ AVERTISSEMENT!

Assurez-vous de mettre le générateur à terre quand l'appareil électrique connecté est à terre.

Ne connectez pas au système électrique du bâtiment. Le faire pourrait provoquer des chocs électriques et un incendie.

Pour une longue durée de vie utile, n'excédez pas la puissance en watts nominale.

Ne connectez pas la rallonge au tuyau de sortie.

Quand une rallonge est nécessaire, assurez-vous d'utiliser un câble souple et solide sous gaine de caoutchouc (selon les normes IEC245 ou équivalentes). La longueur maximale de la rallonge est de 60 mètres (196 pi.) pour un câble de 1,5mm² (15.5 jauge); 100 mètres (pour un câble de 2,5mm²(13.25 jauge).

Tenez-vous loin des câbles ou fils électriques.

5.1 PRODUCTION, SURCHARGE ET INDICATEUR D'HUILE

- Ready to Use
Pret a utiliser
- Overload
Surcharge
- Low Oil
Huile bas

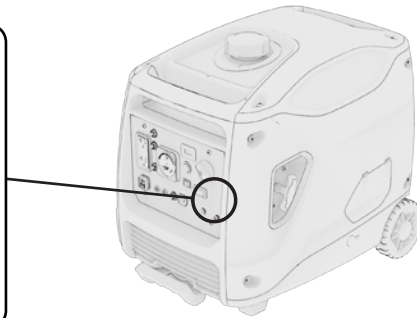

Léger (Solide)		Description	
Vert	Lumière Indicatrice de Sortie	ON	Donne un fonctionnement normal
		OFF	Indique un problème
Rouge	Lumière Indicatrice de Surcharge	ON	Indique un problème de surcharge avec des appareils branchés, débranchez tout appareil.
		OFF	Donne un fonctionnement normal
Rouge	Indicateur de Niveau D'huile Basse	ON	Indique un manque d'huile dans le carter
		OFF	Donne un fonctionnement normal

5.2 APPLICATIONS CC

La prise de courant CC, peut être utilisée pour charger une batterie seulement. En fonctionnement mettez le mode éco sur OFF.

REMARQUE

- Le commutateur électrique CC peut être utilisé avec le courant CA. S'ils sont utilisés en même temps, assurez-vous de ne pas dépasser la puissance totale pour CA et CC (CA : 3700 W, CC : 8 A).
- Le BG4500i ne peut pas démarrer les véhicules.

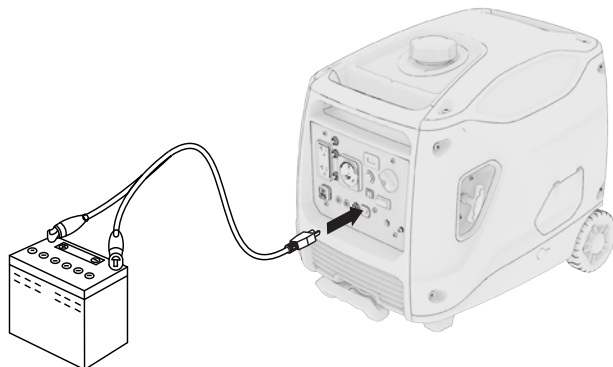

Branchement du câble de rechargement:

1. Débranchez la batterie du véhicule du négatif (-) des terminaux de la batterie.
2. Connectez la sortie CC aux terminaux de la batterie branchez avec un câble de chargement DC (pas inclus). Connectez la tête rouge au terminal positif (+) de la batterie et la tête noire négative (-) au terminal négatif de la batterie.
3. Mettez le Mode Éco sur OFF et démarrez le moteur.

REMARQUE

- Ne démarrez pas le moteur automobile quand le générateur est encore connecté à la batterie, cela l'endommagerait le générateur.
- Système flottant pour la sortie à courant continu.

Débrancher le câble de charge:

1. Mettez le commutateur électrique sur STOP.
2. Débranchez la tête noire du terminal négatif (-) de la batterie et la tête rouge du terminal positif (+).
3. Rebranchez le câble de mise à la terre de la batterie du véhicule.

5.3 APPLICATIONS CA

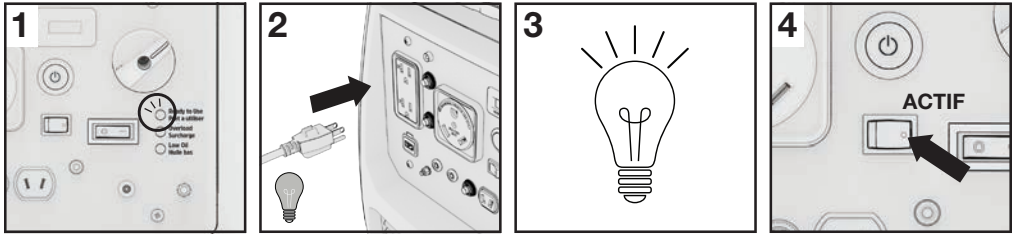

1. Démarrez le moteur et assurez-vous que la lumière de l'indicateur (pret a utiliser) de sortie est allumée, mettez le mode Éco sur ARRÊT.
2. Vérifiez que tous les appareils électriques sont débranchés, et connectez les prises de l'appareil au commutateur électrique du générateur.
3. Allumez les appareils.
4. Mettez le mode Éco sur ACTIF.

REMARQUE

- Vérifiez que tous les appareils électriques sont en état de marche avant de les brancher au générateur. Si un appareil électrique devient anormal, lent ou s'arrête brusquement, éteignez immédiatement le moteur du générateur et débranchez l'appareil.
- En opération continue, ne pas dépasser la puissance nominale indiquée.
- Le système de mise à la terre n'est pas connecté au CA.
- Neutre flottant pour système CA.

5.4 FONCTIONNEMENT EN CA PARALLÈLE

⚠ AVERTISSEMENT!

Ne pas démarrer les génératrices avant que le câble parallèle soit connecté aux deux appareils. Si le câble est déconnecté lorsque la génératrice fonctionne, il y aura surcharge.

REMARQUE

- Pour un fonctionnement continu, ne pas excéder la puissance nominale de la génératrice.
- Ne pas soutirer la puissance maximale de pour plus de 30 minutes.
- Éteignez le moteur avant de brancher ou débrancher le câble parallèle.
- Pour l'utilisation d'une seule génératrice, le câble parallèle doit être déconnecté.
- Les prises embarquées du générateur ne fonctionneront pas quand le kit parallèle est branché.

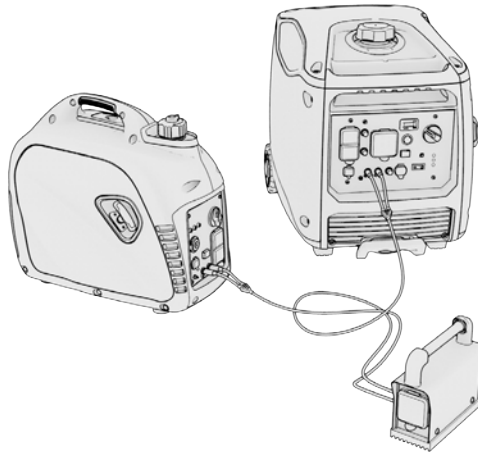

1. Assurez-vous que les deux génératrices sont éteintes.
2. Branchez les deux rapports parallèles aux deux prises parallèles de chaque générateur.
3. Connectez les fils de terre à la borne de terre de chaque générateur.
4. Démarrez chaque moteur en accord avec la section 'Démarrer le moteur'.
5. Confirmez que les appareils électriques sont éteints, ensuite reliez les à la prise du câble parallèle.
6. Démarrez l'appareil.

5.5 EXTENSION DE LA POIGNÉE

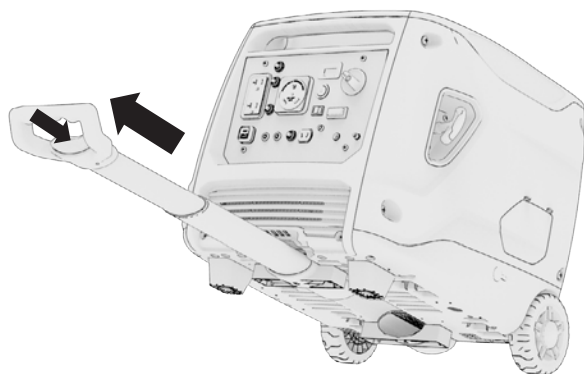

1. Appuyez sur la poignée de verrouillage, et tirez vers l'extérieur pour élargir la poignée télescopique.

6. ARRÊT DU MOTEUR

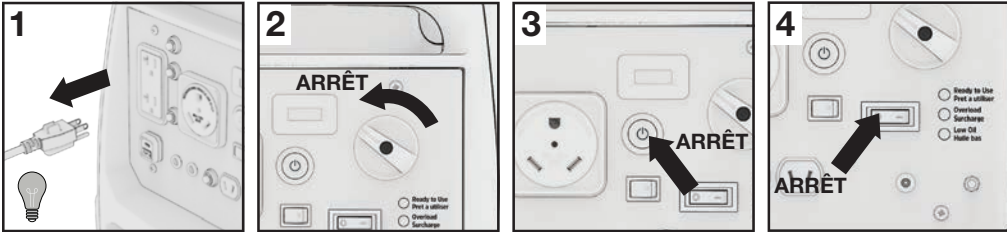

1. Éteignez tous les appareils électriques connectés et enlevez les prises..
2. Tournez la manette de carburant à ARRÊT.
3. Poussez et retenez le bouton ARRÊT.
4. Poussez l'interrupteur d'alimentation de batterie à ARRÊT.

REMARQUE

- Assurez-vous que le levier d'aération du couvercle de carburant est à la position ARRÊT lorsque vous arrêtez, transportez ou entreposez votre génératrice.
- Pour arrêter le moteur en cas d'urgence, mettez immédiatement le commutateur électrique sur ARRÊT.

7. ENTRETIEN

Un entretien correct garde votre générateur en bon état de marche en assurant une utilisation sécuritaire, économique et sans problème. N'utilisez que des pièces adéquates et des fluides recommandés pour remplacer les composants usés. Un mauvais entretien peut causer un mauvais fonctionnement et amener de sérieuses blessures. Contactez le soutien à la clientèle si vous avez des questions sur l'entretien.

Trucs pour L'inspection Générale

- Réservoir d'essence, tuyau de carburant et valve de carburant. Fermez la valve de carburant et réparez la fuite immédiatement.
- Regardez et écoutez les fuites tandis que le moteur marche. Faites réparer toutes les fuites avant de continuer à faire fonctionner.
- Regardez s'il y a de la poussière et des débris et nettoyez si nécessaire.
- Vérifiez le niveau d'huile et ajoutez-en si nécessaire.

7.1 PROGRAMME D'ENTRETIEN

L'entretien régulier améliorera la performance et prolongera la vie de service de la génératrice. Entretenez-la en accordance avec l'horaire dessous.

REMARQUE

- Entretenez plus souvent dans les espaces poussiéreux ou autres conditions averses.
- Ces articles devraient être entretenus par le concessionnaire, à moins que nous n'ayez les outils adéquats et ne soyez un mécanicien compétent. Référez-vous au guide d'utilisateur pour les procédures d'entretien.

Journalière
Inspecter le niveau d'huile de lubrifiant moteur Inspectez le filtre à air
Premières 5 heures, ou premier mois
Remplacer l'huile de lubrification du moteur
Chaque 25 heures
Remplacer l'huile de lubrification du moteur
Chaque 50 heures ou 6 mois
Remplacer l'huile de lubrification du moteur Vérifiez et nettoyez le filtre à air ¹ Vérifiez et nettoyez la tasse à sédiments
Chaque 100 heures ou 12 mois
Remplacer l'huile de lubrification du moteur ² Nettoyez le filtre à air ¹ Inspecter/nettoyer le pare-étincelles Inspecter/nettoyer la bougie d'allumage Nettoyer le ligne d'essence
Chaque 300 Heurs
Remplacer la bougie d'allumage Remplacer le filtre à air Nettoyer la chambre de combustion ³ Inspecter/ajustement du dégagement de la soupape ³ Nettoyer le réservoir de carburant et crépine

¹ Remplacez le filtre d'air s'il ne peut pas être nettoyé adéquatement.

² Changez l'huile après chaque 100 heures ou chaque année, selon la première de ses éventualités. Entretenez plus souvent si les charges sont lourdes, ou dans des températures élevées.

³ Il est recommandé que l'entretien soit fait par un professionnel autorisé.

7.2 CHANGEMENT D'HUILE

⚠ AVERTISSEMENT!

De l'huile de moteur usagée peut causer des irritations de la peau si elle est laissée en contact longtemps. Lavez-vous soigneusement les mains avec du savon et de l'eau après avoir manipulé de l'huile.

Ne vous débarrassez pas de l'huile usagée dans des drains ou dans le sol. Des magasins locaux de service fournissent des méthodes d'élimination écologiques.

Drainez l'huile rapidement et complètement quand le moteur est encore chaud.

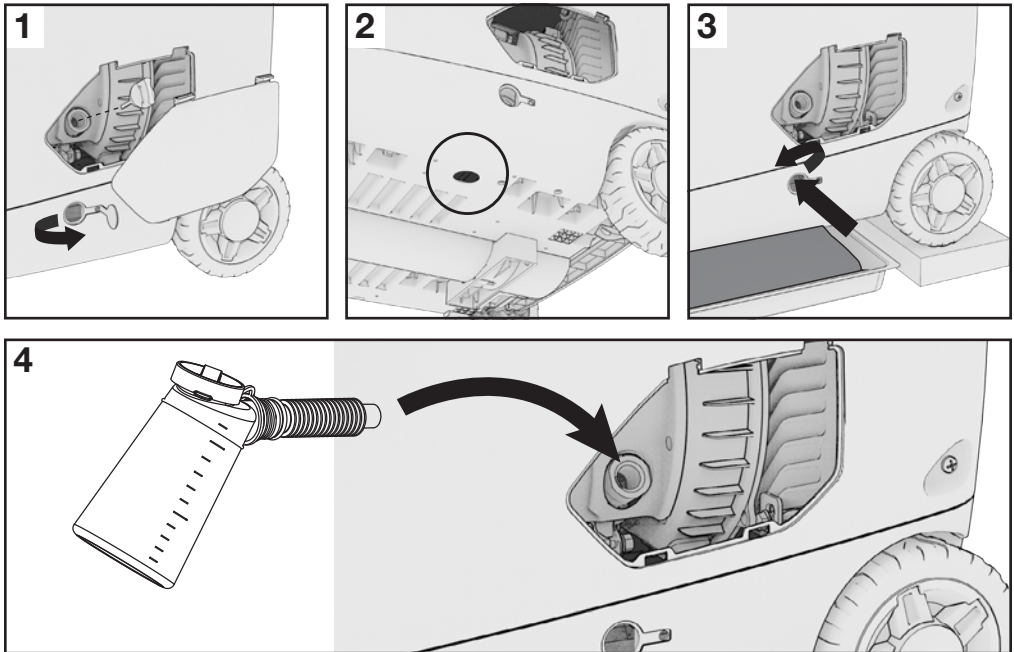

1. Enlevez le panneau d'entretien d'huile, enlevez la jauge, et ouvrez le bouchon d'accès au trou de vidage. Placez un bac de récupération d'huile en-dessous.
2. Dé-serrez le bouchon intérieur en caoutchouc en tirant du dessus (démontré ici d'en bas), pour laisser l'huile écouler dans le bac.
3. Dé-serrez le verrou de vidage d'huile et laissez l'huile vider complètement.
4. Remplacez le verrou de vidage d'huile et remplissez avec de l'huile fraîche jusqu'au niveau d'huile maximum. Vérifiez le niveau d'huile en réinsérant la jauge sans la refilet.
5. Réinsérez la jauge et serrez solidement. Remplacez le bouchon en caoutchouc du bas ainsi que le bouchon de vidage d'huile avec bouchons de caoutchouc du panneau latéral. Finalement, remplacez le panneau d'entretien d'huile.

REMARQUE

- Capacité d'huile: 20oz / 0.6L
- NE PAS SURREMPLIR.
- Huile SAE10W-30 ou 5W-30 synthétique est recommandée pour l'utilisation générale. L'utilisation d'huile synthétique ne change pas les intervalles d'entretien.

Gamme de Viscosité Effectif des Huiles du Moteur

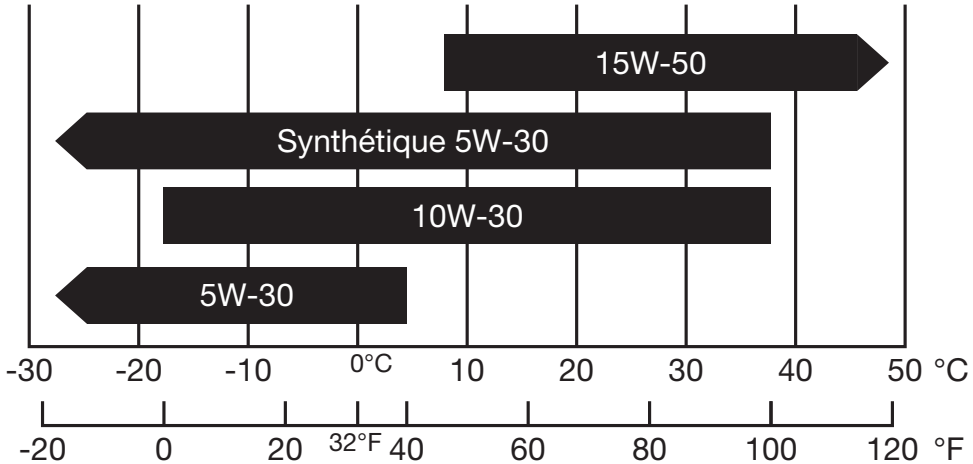

REMARQUE

- N'inclinez pas le générateur en remettant de l'huile. Cela pourrait provoquer un remplissage excessif et endommager le moteur.
- Utiliser de l'huile non détergente ou à deux temps pourrait écourter le temps de vie utile du moteur.
- Utiliser pas de l'huile non détergente ou l'huile a deux temps, faisant ça pourrait raccourcir le temps de vie du moteur.
- Utilisez une huile à moteur d'haute qualité avec détergents forts.
- Ne mélangez pas deux huiles à moteur différentes.
- Avant que l'huile tombe sous la marge de sécurité, le système d'alerte de bas niveau arrêtera automatiquement le moteur. La lumière de niveau bas d'huile d'allumera.
- Pour éviter l'inconvénient d'arrêts imprévus, le niveau d'huile doit être vérifié aussi souvent que possible.
- Utilisez une huile à moteur quatre-temps, garantie de répondre ou de dépasser les normes API et classifications SG, SF, SAE.

7.3 ENTRETIEN DU FILTRE À AIR

⚠ AVERTISSEMENT!

Utilisant de l'essence ou un autre solvant inflammable peut causer un incendie ou une explosion. Ne faites pas marcher ce produit sans filtre à air.

Un filtre à air sale réduira la circulation d'air dans le carburateur. Nettoyez et maintenez le filtre à air régulièrement, en particulier dans les zones industrielles.

REMARQUE

- Ne faites jamais tourner un générateur sans son filtre à air, le faire dégraderait rapidement le moteur.

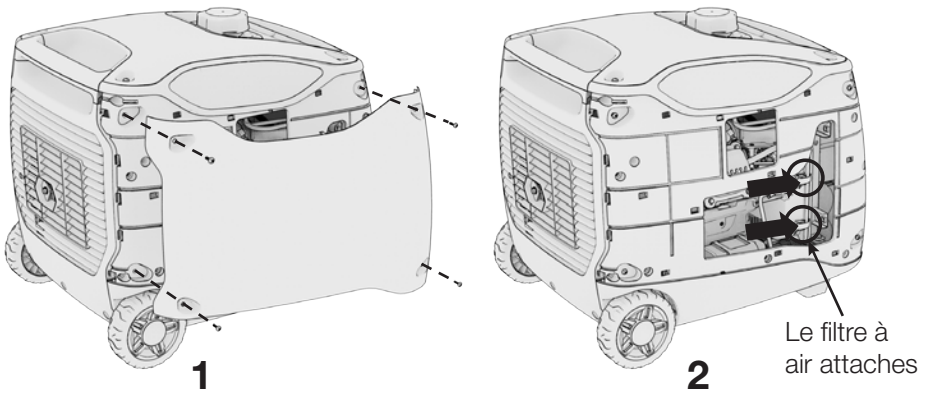

1. Dévissez et enlevez le panneau d'entretien du filtre à air.
2. Dénouez les attaches et enlevez le filtre à air en papier.
3. S'il est sale, nettoyez la poussière avec de l'air comprimé.
4. Remplacez le filtre à air et sécurisez les attaches.

7.4 REMPLACEMENT ET NETTOYAGE DE LA BOUGIE D'ALLUMAGE

REMARQUE

- Ne rincez pas la bougie d'allumage dans l'eau. Suivez les instructions et faites attention à ne pas trop serrer la bougie d'allumage.

Bougie d'allumage recommandée: **F7TC**

Vérifiez l'interstice de la bougie d'allumage et nettoyez les dépôts de carbone sur le fond de la bougie. Ne rincez pas la bougie dans l'eau. Suivez les instructions et faites attention à ne pas visser trop fort la bougie.

Serrez d'un demi-tour en installant une bougie d'allumage neuve.

Serrez d'un quart de tour en réinstallant une vieille bougie d'allumage.

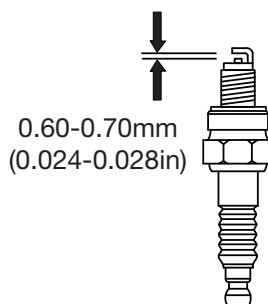
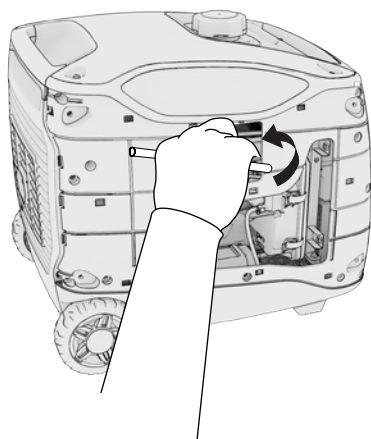

1. Dévissez et enlevez le panneau d'accès de la bougie. Enlevez le couvercle du filtre.
2. Enlevez le capuchon de la bougie d'allumage.
3. Enlevez la bougie avec la clé universelle pour bougie.
4. Examinez bien la bougie. Remplacez par une nouvelle si l'isolation est craquelée ou ébréchée. Nettoyez avec une brosse métallique si la bougie sera réutilisée.
5. Mesurez l'interstice avec une jauge d'épaisseur. Normalement il doit être de 0,6-0,7 mm (0,024- 0,028 po), Ajustez en recourbant soigneusement l'électrode. Réinstallez à la main soigneusement la bougie pour éviter tout croisement. Une nouvelle bougie devrait être serrée d'1/2 tour avec la clé. Une bougie usagée devrait être serrée de 1/8 à 1/4 de tour avec la clé.
6. Réinstallez la bougie.
7. Remettez le couvercle en place.

NOTE

- La bougie d'allumage doit être serrée sécuritairement. Mal serrée, elle peut surchauffer et endommager le moteur.
- N'utilisez jamais une bougie ayant une gamme de chaleur inadéquate.

7.5 ENTRETIEN DU PARE-ÉTINCELLES

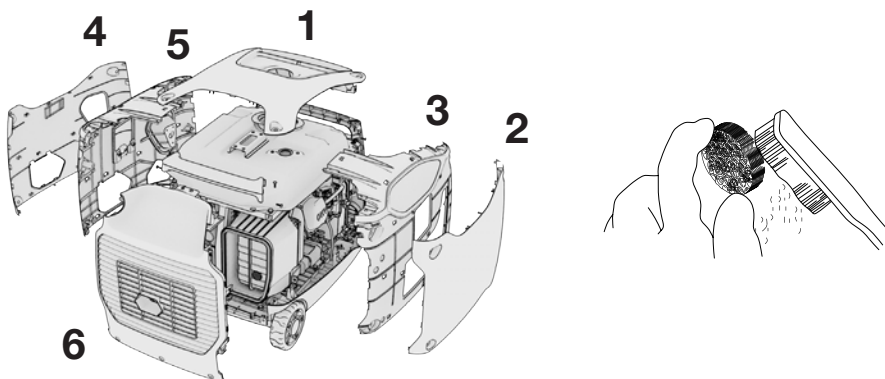

1. Retirez les boîtiers dans l'ordre indiqué.
2. Après que le moteur ait refroidi, retirez le pare-étincelles du silencieux.
3. Utilisez une brosse pour enlever les dépôts de carbone. Si le pare-étincelles est endommagé, remplacez-le.
4. Réinstaller le pare-étincelles, la protection du silencieux et le boîtier.

7.6 ENTRETIEN DU FILTRE À CARBURANT

⚠ DANGER! ⚠

L'essence est hautement inflammable et explosive dans certaines circonstances. Remplissez dans une zone bien ventilée avec le moteur arrêté. Ne fumez pas ou ne permettez pas que des flammes nues ou des étincelles dans la zone quand le générateur est rempli ou là où l'essence est entreposée. Ne remplissez pas trop le réservoir. Soyez prudent et ne provoquez pas de fuite quand vous remplissez. Nettoyez toute fuite d'essence et laissez la zone sèche avant de faire démarrer le moteur.

Les substituts d'essence comme le gasohol (ou alco-essence) ne sont pas recommandés. Ils peuvent endommager les composants du système d'essence.

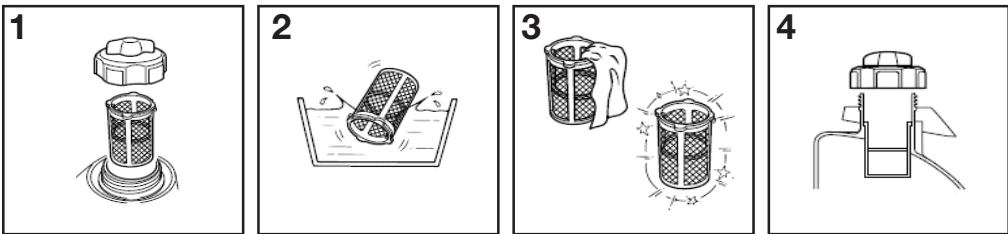

1. Retirer le bouchon du réservoir et le filtre.
2. Nettoyez le filtre avec un solvant.
3. Essuyez le filtre.
4. Réinsérer le filtre.

7.7 COMMENT COUPLER UNE NOUVELLE TÉLÉCOMMANDE

Une nouvelle télécommande peut être synchronisée en suivant les étapes ci-dessous.

⚠ DANGER! ⚠

N'effectuez PAS cette procédure à l'intérieur, cela pourrait provoquer le démarrage du générateur. Voir «Démarrage du moteur» pour plus de détails.

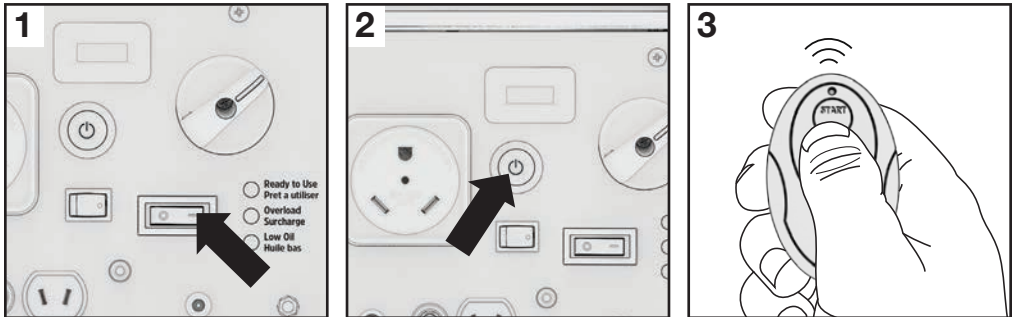

1. Allumez l'interrupteur de batterie à ACTIF.
2. Poussez et retenez le démarrage électrique ON/OFF pour 10 secondes, ensuite relâchez pour initialiser le télé-sync. La lumière du démarrage à distance clignotera en vert.
3. Appuyez sur le bouton START sur la télécommande. Il commencera à coupler, et une fois complété la lumière "remote start ready" cessera de clignoter.

7.8 CHARGEMENT DE LA BATTERIE LI-ION INTÉGRÉE

⚠ AVERTISSEMENT!

Une mauvaise utilisation de la batterie lithium-ion peut causer du dommage à la batterie ou compromettre la sécurité personnelle. S'il vous plaît lisez bien, utilisez correctement, et prendre les mesures de sécurité. Ne pas exposer aux températures extrêmes. Utilisateurs ne doivent pas démanteler ou faire de l'entretien. Ne pas jeter dans les ordures ménagères. Jetez et transportez en accordance aux directives de batteries lithium-ion locales.

Si votre BG4500i est équipé avec un démarrage électrique, il aura aussi une prise de chargement de batterie. (La corde est vendue séparément. Vous pouvez la trouver dans notre magasin en ligne au www.benchmark.midlandpowerinc.com). Lorsque vous entreposer votre générateur pendant une période prolongée, la batterie se décharge automatiquement, ce qui peut causer des dommages irréversibles ou même une panne complète de la batterie.

Pour prolonger la vie de batterie, elle doit être chargée chaque deux mois pendant qu'elle est entreposée. Une batterie complètement chargée indiquera 11.5V. Pour réalimenter, branchez le chargeur dans une prise standard de 120V, et la porte de charge sur votre BG4500i pour ~2 heures (ne pas surcharger ou laisser en charge en permanence. C'est mieux de ranger votre batterie li-on à un état de charge de près de 50% pour prolonger sa vie.

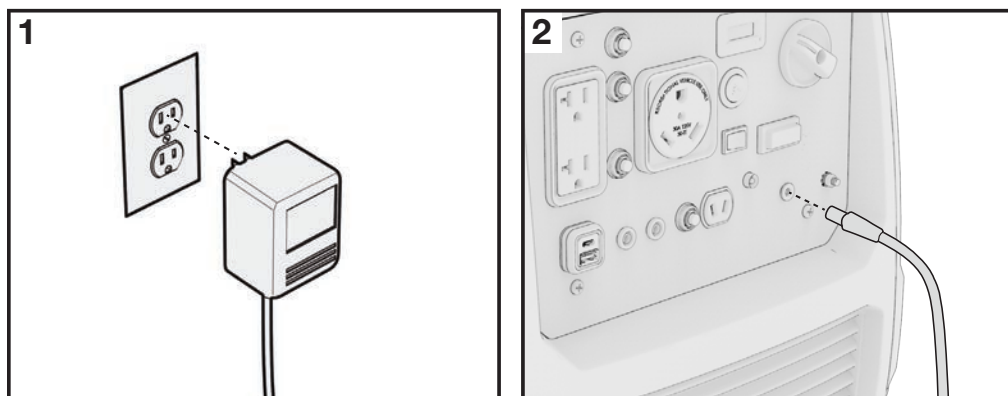

1. Branchez le cordon de charge dans une prise murale de 120V.
2. Branchez l'autre extrémité dans la sortie de charge du générateur.

REMARQUE

- La batterie de démarrage électrique embarquée se recharge pendant que le générateur fonctionne.

- Ne surchargez pas la batterie.
- Vérifiez la tension à l'aide d'un voltmètre numérique et rechargez la batterie tous les quelques mois pendant l'entreposage.

7.9 REMPLACEMENT DE BATTERIE

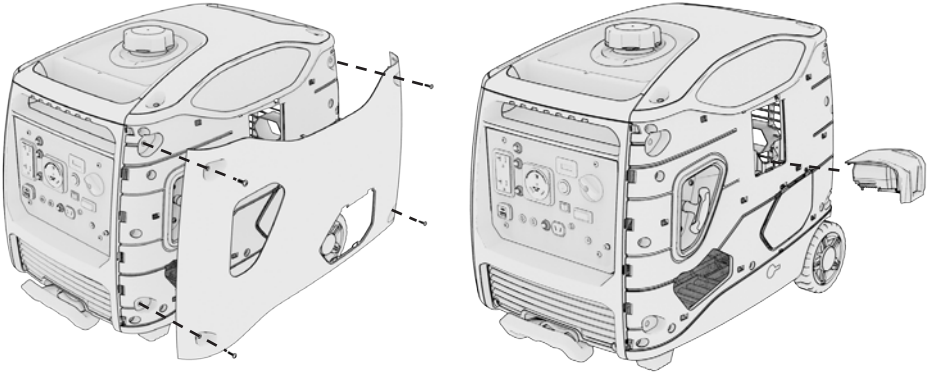

1. Dé-serrez les quatre vis du couvercle d'entretien de batterie, et enlevez-le.
2. Glissez la batterie en place jusqu'à ce qu'il fasse un clic.
3. Remplacez le couvercle.

REMARQUE

- S'il y a une batterie et qu'elle est à plat, le démarrage de la génératrice la rechargera.

Li-ion Battery Specifications	
Voltage	Capacity
~12V	2000mAh

7.10 SYSTÈME DE CONTRÔLE DES ÉMISSIONS

Source des émissions

Les gaz d'échappement contiennent de l'oxyde de carbone, des protoxydes d'azote (NOx) et des hydrocarbures. Il est très important de contrôler les émissions de protoxyde d'azote et d'hydrocarbures car elles contribuent énormément à la pollution de l'air. L'oxyde de carbone est un gaz toxique. Les émissions de vapeur de carburant sont aussi une source de pollution. Le moteur de la génératrice utilise un ratio précis air-carburant et le système de contrôle des émissions pour réduire celles de l'oxyde de carbone, NOx, hydrocarbures et émissions de carburant évaporé.

Règlement

Votre moteur a été conçu pour répondre aux normes d'air pur de l'Environmental Protection Agency (EPA) et du California Air Resource Board (CARB). Les règlements imposent que le fabricant fournisse les normes de fonctionnement et d'entretien pour les systèmes de contrôle des émissions. Le réglage de ces spécifications est fourni par la section Spécifications et une description du système de contrôle des émissions peut être trouvée dans l'annexe de ce Manuel.

L'adhésion aux instructions suivantes vous assurera d'un parfait contrôle des émissions.

Modification

Modifier le système de contrôle d'émission peut mener à une augmentation des émissions. Une modification est définie comme suit :

- Démontez ou modifiez la fonction ou partie du système de consommation, de carburant ou de sortie.
- Modifiez ou détruisez la fonction de gouvernance de la vitesse du générateur.

Les Défaits du Moteur Pouvant Affecter L'émission

Chacun des défauts ci-dessous doit être immédiatement réparé. Voyez avec votre Centre de service agréé pour le diagnostic et les réparations.

- Difficulté au démarrage ou arrêt après démarrage
- Vitesse au ralenti instable
- S'arrête ou pététrade après application d'une charge électrique.
- Pététrade
- De la fumée noire et/ou une consommation excessive de carburant.

Pièces de Rechange et Accessoires

Les pièces nécessaires au système de contrôle des émissions de votre moteur ont été spécialement approuvées et certifiées par les agences de réglementation. Vous pouvez être sûr que les pièces fournies par le service à la clientèle ont été fabriquées selon les mêmes normes que les pièces d'origine. L'utilisation de pièces de rechange ou d'accessoires qui ne sont pas conçues par le fabricant peut affecter négativement les performances du système. Il ne faut donc utiliser que les pièces et accessoires provenant d'un service qualifié pour garantir que les produits de remplacement n'affecteront pas de façon négative les performances des émissions.

Les pièces de rechange autres que celles provenant d'un centre de service agréé annuleront la garantie.

Index de l'air (Modèles certifiés pour vente en Californie)

Une étiquette d'information de l'index de l'air est appliquée sur les moteurs certifiés pour une durée de temps d'émission selon les demandes du California Air Resources Board.

Un graphique en barres est prévu pour vous fournir, à vous le consommateur, la possibilité de comparer les émissions des moteurs proposés. Plus l'index est bas, moins il y a d'émissions.

La description de la durée est prévue pour vous fournir l'information relative à la période de durabilité d'émissions du moteur. Le terme descriptif indique la durée de vie utile du système de contrôle des émissions.

L'étiquette d'information sur l'index de l'air doit rester accrochée sur le générateur jusqu'à la vente de celui-ci.

Enlevez l'étiquette avant de faire fonctionner le générateur.

8. TRANSPORT ET ENTREPOSAGE

Drainage du Réservoir D'essence

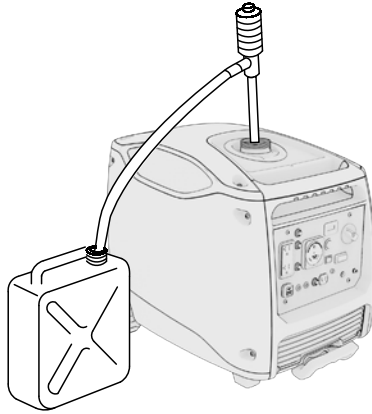

1. Éteignez le moteur. Enlevez le capuchon de carburant et l'écran à débris sous le capuchon.
2. Siphonnez le carburant dans un conteneur à essence approuvé.
3. Desserez le boulon de vidange du carburateur pour décharger toute l'essence de l'intérieur du carburateur.

Transport du Générateur

1. Ne remplissez pas trop le réservoir de carburant (aucun résidu de carburant dans le col du réservoir).
2. N'utilisez pas le générateur sur un véhicule de transport. Le générateur doit être utilisé dans un lieu bien ventilé.
3. Évitez d'exposer longtemps le générateur au soleil direct dans un véhicule de transport fermé. Une température élevée dans le véhicule pourrait causer des vapeurs d'essence et potentiellement une explosion.
4. Drainez le carburant du générateur et l'huile avant de transporter le générateur sur des chemins difficiles.

Entreposage

L'essence peut s'oxyder en moins que 30 jours, ce qui provoque l'accumulation de gomme et de vernis dans les composants du système d'alimentation en carburant.

REMARQUE

- Vérifiez que le lieu d'entreposage n'a pas d'excès d'humidité ni de poussière.

Duration d'entreposage	Préparation Requis
Moins que 1 ans	<ul style="list-style-type: none">■ Aucune préparation de stockage requise, simplement stocker tel quel.
1 mois à 1 ans	<ul style="list-style-type: none">■ Égoutter le vieux gaz et rempli complètement le réservoir avec du gaz frais avant de l'entreposer. Ajouter un stabilisateur de carburant selon les instructions du fabricant. L'ajout d'un stabilisateur de carburant de qualité peut maintenir le gaz frais jusqu'à un an.
1 ans ou plus	<ul style="list-style-type: none">■ Vider l'essence du réservoir de carburant et l'entreposer dans un récipient approprié. Ceci aidera à prévenir la formation de dépôts dans le système d'alimentation en carburant.■ Change l'huile lorsque le moteur est encore chaud.■ Retirez la bougie et versez une cuillère à soupe d'huile moteur propre (10 ~ 20ml) dans le cylindre. Tourne le moteur plusieurs fois en tirant sur le début de recul pour distribuer l'huile. Réinstallez la bougie.■ Tirez lentement sur la poignée du démarreur jusqu'à ce que vous sentiez une résistance. À ce stade, le piston monte sur sa course de compression et les deux soupapes d'admission et d'échappement sont fermées. Cette position aide à protéger le moteur de la corrosion interne.

9. PROBLÈMES

Si les appareils ne fonctionnent pas:

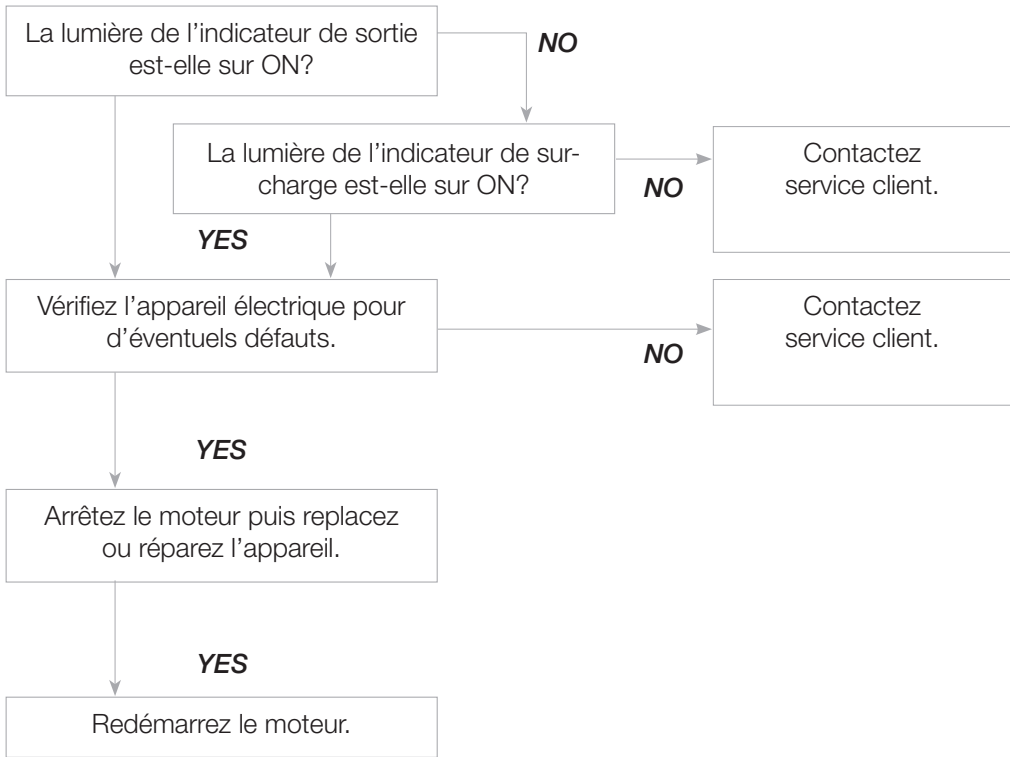

Prise CC sans aucune électricité:

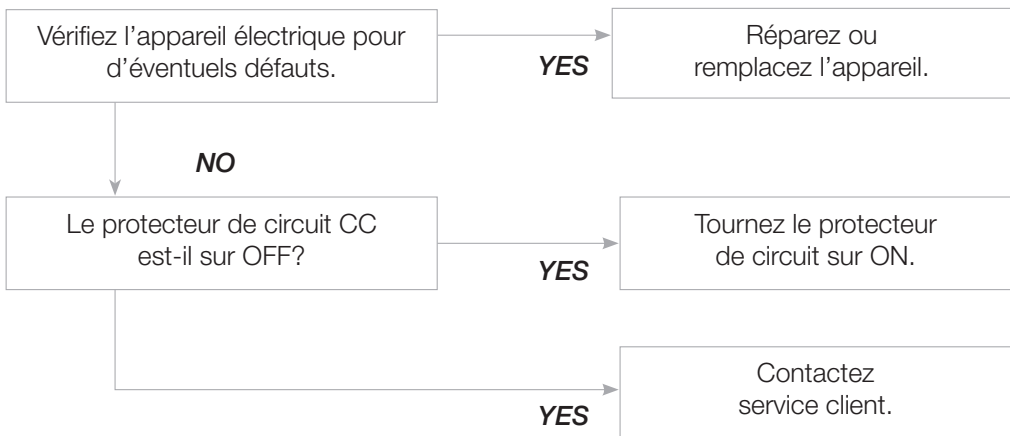

Si le moteur ne démarre pas:

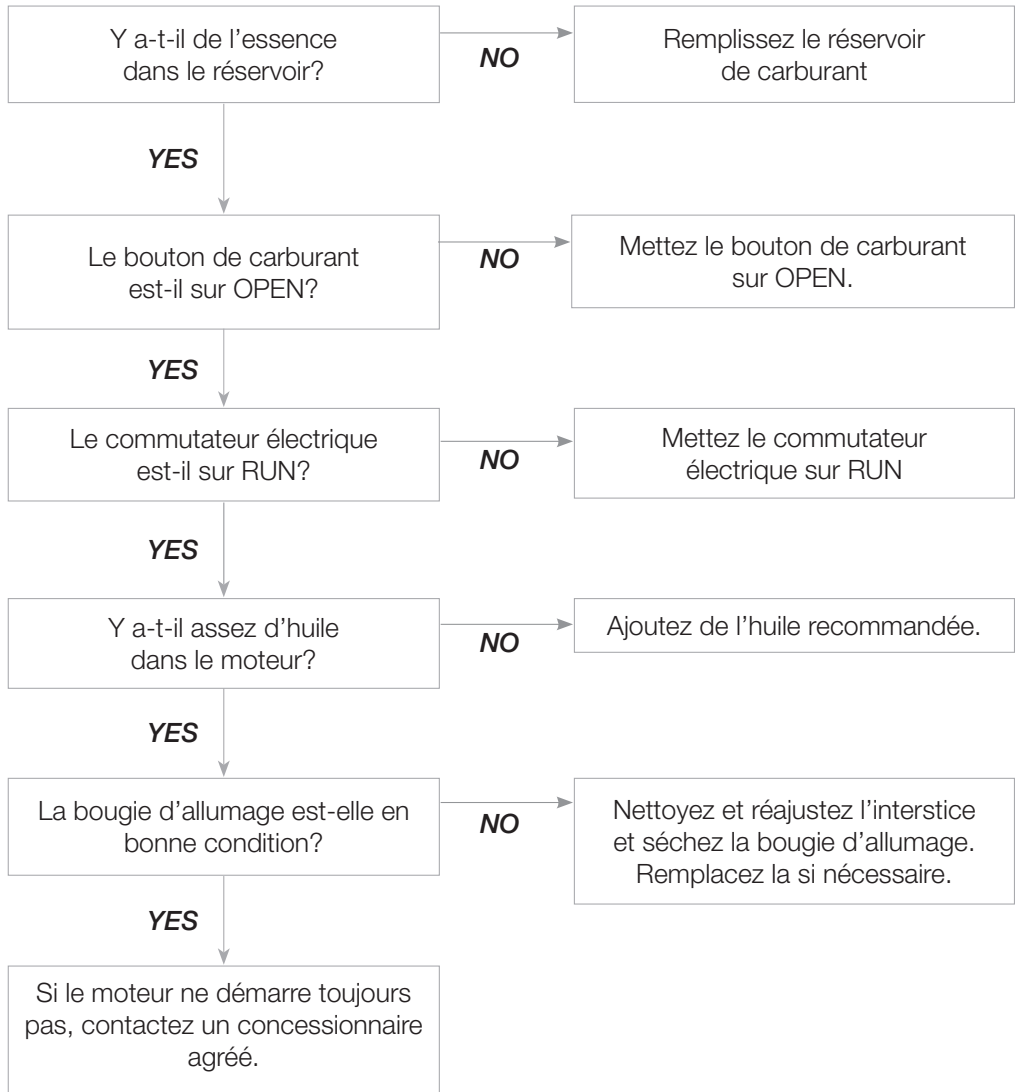

10. SPÉCIFICATIONS TECHNIQUES

	SPÉCIFICATIONS	PARAMÈTRES
MOTEUR	Type	4 temps, OVH, 1 seul cylindre, refroidissement à air pulsé
	Déplacement du moteur	224 cc
	Vitesse du moteur	3600 rpm
	Bougie d'allumage	F7TC
	Écartement des bougies	0,024-0,028in (0,6-0,7mm)
	Système de démarrage	Démarrage Manuel à Rappel
	Type de carburant	Essence sans-plomb
	Capacité de l'huile	0,6 L
	Modèle de l'huile	SAE 10W-30
GÉNÉRATEUR	Nom du modèle	BG4500i
	Fréquence nominale	60 Hz
	Tension nominale	120 V
	Courant nominale	30,8 A
	Vitesse nominale	2800 - 3600 rpm
	Puissance max. de sortie	4500 W
	Puissance de sortie nominale	3700 W
AUTRES SPÉCIFICATIONS	Sortie CC	12V / 8A
	Volume du réservoir d'essence	3,2 gal / 12 L
	Temps de fonctionnement	5,0h (à Une Charge de 100%)
	Niveau sonore	61 - 70 dBA
	Température ambiante de fonctionnement	5°F to 104°F / -15° C ~ 40° C
	Altitude max.	3280 ft. / 1000 m
	Dimensions (L*I*H)	24,6" x 18,7" x 21,1"
	Poids net	95,7 lbs / 43,5kg

- Le niveau sonore est mesuré lorsque le mode EcoMode est activé.

11. DIAGRAMME DU CÂBLAGE

Bl	Black	Br	Brown	Y/G	Yellow green
R	Red	Br/R	Brown/red	R/Y	Red yellow
Bu	Blue	Gr	Grey	0	Orange
W	White	P	Pink		
Y	Yellow	Bl/W	Black/white		

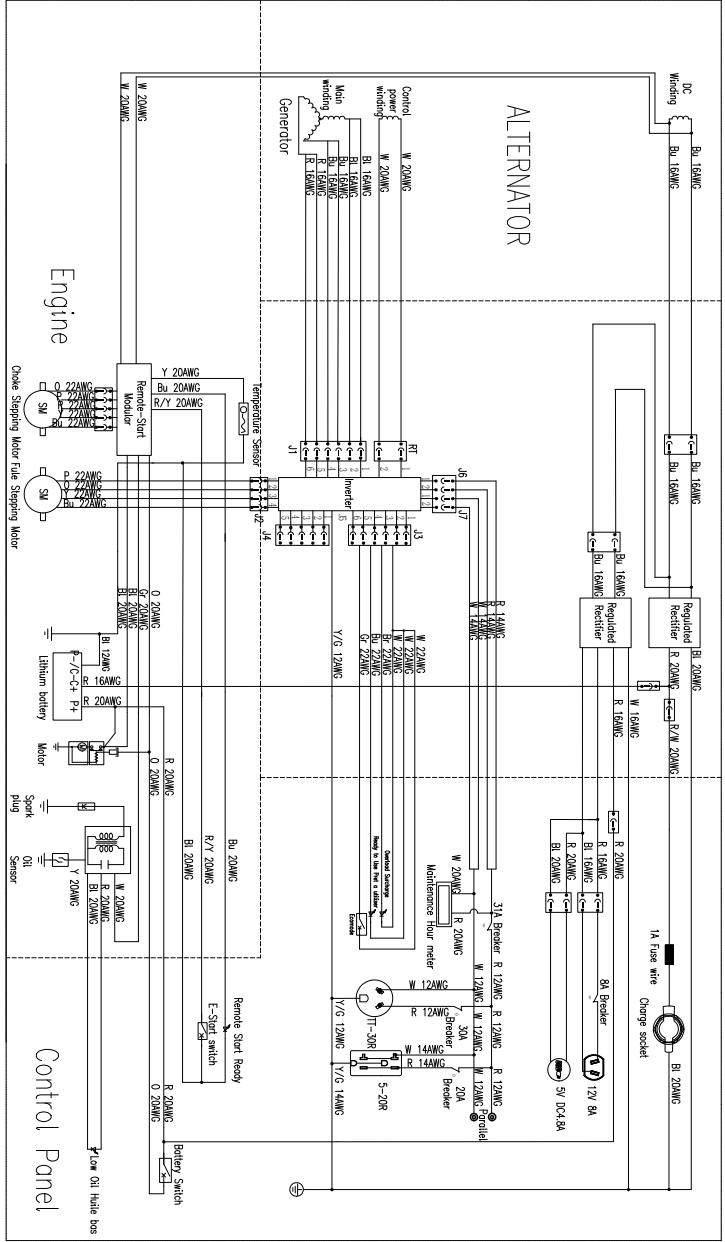

Grounding System (AO) Neutral Floating Control Panel

12. APPENDIX

The standard condition of rated power output:

Altitude: 0m

Ambient temperature: 77°F (25°C)

Relative humidity: 30%

Factor of Environment Correction:

Altitude (m)	Ambient Temperature°F (°C)				
	77° (25°)	86° (30°)	95° (35°)	104° (40°)	113 (45°)
0	1	0.98	0.96	0.93	0.90
500	0.93	0.91	0.89	0.87	0.84
1000	0.87	0.85	0.82	0.80	0.78
2000	0.75	0.73	0.71	0.69	0.66
3000	0.64	0.62	0.60	0.58	0.56
4000	0.54	0.52	0.50	0.48	0.46

NOTE:

Relative humidity 60% correction factor C-0.01

Relative humidity 80% correction factor C -0.02

Relative humidity 90% correction factor C-0.03

Relative humidity 100% correction factor C-0.04

Example:

Rated power (PN) 2.8kVA generator (Altitude: 1000m) Ambient temperature: 35°C,

Relative humidity: 80%

$$P=P_n*(C-0.02)=2.8*(0.82-0.02)=2.24kVA$$

13. TOUT SUR LA GARANTIE

Ce produit est distribué par :

Midland Power Inc.

376 Magnetic Drive, Toronto, ON M3J 2C4, Canada

Garantie

À compter du moment de l'achat et pour la durée de la période de garantie, Midland Power Inc. (Midland) garantit que l'équipement qu'elle fabrique sera exempt de défauts de matériaux et de fabrication. Midland remplacera ou réparera, à sa seule discrétion, toute pièce qui, après évaluation et test par Midland ou un centre de service agréé, présente un défaut de fabrication ou de matériel. Une preuve d'achat valide doit être soumise en ligne pour l'enregistrement auprès de Midland, ou présentée à Midland au moment de la réclamation, pour que la garantie soit valide. Cette garantie n'est pas transférable du propriétaire original.

Période de garantie limitée :

Usage non-commercial :

- Année 1, 2 et 3 - Pièces et travail
- Année 4 et 5 - Pièces

Usage commercial :

- 6 premiers mois - Pièces et travail

Les pièces de rechange vendues à un consommateur ou installées par un centre de service autorisé sont garanties pendant une période de 90 jours à compter de la date d'achat. La main-d'oeuvre doit être effectuée par un centre de service autorisé à moins d'avoir obtenu l'approbation écrite préalable de Midland. Midland ne prendra en charge aucun frais de transport ou d'expédition vers ou depuis un centre de service autorisé. Les appels de service, les frais de déplacement, les heures supplémentaires ou les tarifs de fin de semaine ne sont pas couverts.

Cette garantie ne couvre PAS :

- a. Toute réparation requise suite à l'installation de toute pièce non fournie par Midland, où cette pièce est responsable de la panne ou du dysfonctionnement ;
- b. Tout Équipement modifié, altéré, démonté ou remodelé ;
- c. Toute réparation requise à la suite d'un défaut d'installation, d'entretien, de stockage, de transport ou d'exploitation de l'équipement conformément aux pratiques standard énoncées dans le guide de l'utilisateur ;
- d. Dommages survenus après la réception de l'équipement, non causés par des défauts de fabrication ou de matériel ;

- e. Les services d'entretien normaux, tels que décrits dans le guide de l'utilisateur et destinés à être exécutés par un consommateur ;
- f. Remplacement des pièces effectuées dans le cadre des services d'entretien normaux, y compris les huiles, adhésifs, additifs, carburant, filtres, brosses, courroies, lubrifiants, bougies d'allumage, joints, joints, attaches, fils, tubes, tuyaux, raccords, roues, batteries, et autres consommables sensibles à l'usure naturelle ;
- g. Tout accessoire ou pièce jointe.

Toute batterie fournie avec cet équipement est considérée comme un article consommable et est exclue de cette garantie. Les batteries peuvent être endommagées par les chocs, les courts-circuits, la chaleur, les déversements d'acide, la négligence et d'autres facteurs. Il est la responsabilité du client de faire très attention lors de la manipulation d'une batterie afin qu'aucun déversement d'acide ne se produise, ce qui pourrait provoquer de la corrosion.

Midland décline toute responsabilité pour la perte de temps ou d'utilisation du produit, les frais de transport ou de remorquage, ou tout autre dommage indirect ou consécutif, inconvenient, ou perte commerciale.

Cette garantie est la seule et entière garantie donnée par Midland pour les produits ou équipements Midland. Aucun agent ou employé n'est autorisé à étendre ou à élargir cette garantie au nom de Midland par une déclaration ou une publicité écrite ou verbale.

Californie

Le California Air Resources Board et Midland Power Inc. sont heureux de vous expliquer la garantie du système antipollution de votre moteur de Midland Power Inc. En Californie, les nouveaux à allumage par étincelle petits moteurs à l'équipement hors route doivent être conçus, construits et équipés conformément aux strictes de l'Etat normes anti-smog.

D'autres États, territoires américains et Canada

Dans d'autres régions des États-Unis et au Canada, votre moteur doit être conçu, construit et équipé pour répondre à l'US EPA et Environnement Canada des normes d'émissions pour les moteurs à allumage par étincelle égale ou inférieure à 19 kW.

Tous les Etats-Unis et au Canada

Midland Power Inc doit garantir le système antipollution de votre moteur pour produit mécanique pour la période indiquée ci-dessous, pourvu qu'il n'y ait pas d'abus, de négligence ou un mauvais entretien de votre moteur pour produit mécanique. Si une telle condition existe, Midland Power Inc. réparera votre moteur

pour produit mécanique, sans frais pour vous, y compris le diagnostic, les pièces et main-d'oeuvre.

Votre système antipollution peut inclure des pièces telles que le carburateur ou système d'injection de carburant, le système d'allumage et le convertisseur catalytique. Il peut également inclure tuyaux, raccords et autres émissions liées ensembles.

Système de Contrôle des Émissions Pièces de Garantie:

Cette liste s'applique aux pièces fournies par Midland Power Inc. et ne couvre pas les pièces fournies par le fabricant de l'équipement. S'il vous plaît voir la garantie des émissions de l'équipement d'origine pour non-Midland Inc. pièces électriques.

Consommables sont couverts jusqu'à un maximum de 30 jours. Voir le Calendrier d'entretien dans le manuel du propriétaire.

Systèmes Couverts par la Garantie	Description des Pièces
Dosage du Carburant	Ensemble carburateur (inclut le démarrage du système d'enrichissement), le capteur de température du moteur, le module de commande du moteur, le régulateur de carburant, collecteur d'admission
Évaporation	Réservoir de carburant, bouchon de réservoir, des durites, tuyaux de vapeur, réservoir à charbon actif, supports de montage traîneaux, filtre à essence, robinet d'essence, Pompe à essence, Joint Tuyau de carburant, tuyau de purge Canister commun
Exhaust	Catalyseur, Collecteur d'échappement
Admission d'air	Cas du filtre à air, élément du filtre à air
Allumage	Volant magnétique, allumage du générateur d'impulsions, capteur de position du vilebrequin, bobine électrique, bobine d'allumage, le module de commande d'allumage, capuchon de bougie, bougie
Contrôle des émissions du carter	Crankcase breather tube, Oil filler cap
Pièces diverses	Tubes, raccords, joints, joints et colliers de serrage associés aux systèmes indiqués

Remarque : Cette liste s'applique aux pièces fournies par Midland Power Inc. et ne couvre pas les pièces fournies par le fabricant de l'équipement. S'il vous plaît voir la garantie des émissions de l'équipement d'origine pour non-Midland Power Inc. pièces électriques.

Pièces ** consommables sont couverts jusqu'à un maximum de 30 jours.



Service à la clientèle

En Ligne : www.benchmark.midlandpowerinc.com

Courriel : support@midlandpowerinc.com

Numéro gratuit : 1-877-528-3772

Profitez-en!

Veillez vérifier chaque mois sur www.benchmark.midlandpowerinc.com les mises à jour concernant votre produit.





BENCHMARKTM_{MC}

BG4500i